



Secondo Tempio
A life in nature

SECONDO TEMPIO

a life in nature



Università degli studi di Genova & Politecnico di Milano

Promostudi La Spezia - Polo Universitario G. Marconi

Corso di Laurea Magistrale in Design Navale e Nautico
A.A. 2025 - 2026

Tesi di Laurea di **DAVIDE PISTILLI**

Relatrice - **Prof.ssa MARIATERESA CAMPOLONGO**

Correlatore - **Prof. MARIO IVAN ZIGNEGO**

Indice

01 NATURA E BENESSERE

01	Introduzione		7
-----------	---------------------	--	----------

02	Architettura Biofilica	01.1 / Introduzione	9
		01.2 / Esempi di architettura biofilica	10
		01.3 / Architetti ed ispirazioni	16

02 COMPETITORS

Maiora 42 Exuma

01	Introduzione	01.1 / specifiche tecniche	26
-----------	---------------------	-------------------------------	-----------

02	Macro zoning	02.1 / sun & upper deck	28
		02.2 / main & lower deck	29

03	Micro zoning	03.1 / living	30
		03.2 / outdoor	30
		03.3 / master cabin	31
		03.4 / percorsi	31

04	Analisi dei 6 criteri	04.1 / living	34
		04.2 / master cabin	40
		04.3 / outdoor	48

Indice

Benetti Oasis 40

01	Introduzione	01.1 / specifiche	54
-----------	---------------------	-------------------	----

02	Macro zoning	02.1 / sun & upper deck	56
		02.2 / main & lower deck	57

03	Micro zoning	03.1 / outdoor	58
		03.2 / living	58
		03.3 / master cabin	59
		03.4 / percorsi	59

04	Analisi dei 6 criteri	04.1 / living	62
		04.2 / master cabin	67
		04.3 / outdoor	73

Sirena Yacht 42

01	Introduzione	01.1 / specifiche	78
-----------	---------------------	-------------------	----

02	Macro zoning	02.1 / sun & upper deck	80
		02.2 / main & lower deck	81

03	Micro zoning	03.1 / outdoor	82
		03.2 / living	82
		03.3 / master cabin	83
		03.4 / percorsi	83

04	Analisi dei 6 criteri	04.1 / living	86
		04.2 / master cabin	90
		04.3 / outdoor	94

Indice

Ispirazioni

01	Introduzione	01.1 / introduzione	98
<hr/>			
02	Symbiosis	02.1 / specifiche	99
		02.2 / concept	100
<hr/>			
03	Epiphany	03.1 / specifiche	102
		03.2 / concept	103
<hr/>			
03	Oceanco Concept Lily	03.1 / specifiche	104
		03.2 / concept	105

03 SECONDO TEMPIO

01	Introduzione	01.1 / concept	110
		01.2 / specifiche	112
<hr/>			
02	Piani Generali	02.1 / macro zoning	117
		02.2 / micro zoning	119
		02.3 / percorsi	121
<hr/>			
03	Analisi 6 criteri	03.1 / living	123
		03.2 / master cabin	129
		03.2 / upper living	135
		03.3 / outdoor	141
<hr/>			
04	Render	04.1 / esterni	148
		04.2 / interni	154



Nel corso della storia, **il rapporto tra essere umano e natura ha rappresentato una componente fondamentale dell'equilibrio psicofisico individuale e collettivo.** La presenza di elementi naturali nello spazio quotidiano non risponde unicamente a un'esigenza estetica, ma svolge un **ruolo essenziale nel promuovere il benessere, riducendo lo stress, migliorando la qualità della vita e favorendo processi cognitivi ed emotivi positivi.** Numerosi studi dimostrano come il contatto diretto o indiretto con la natura – attraverso la luce naturale, il verde, l'acqua o i materiali organici – contribuisca a ristabilire un senso di calma, appartenenza e connessione con l'ambiente circostante. Nella contemporaneità, caratterizzata da ritmi accelerati, urbanizzazione intensiva e ambienti artificiali spesso privi di qualità sensoriale, emerge con forza la **necessità di reintrodurre la natura come elemento attivo della vita quotidiana.** La scelta di integrare la dimensione naturale negli spazi abitativi, lavorativi e pubblici si configura quindi come una strategia consapevole per contrastare l'alienazione e il disagio prodotti da contesti costruiti esclusivamente in funzione dell'efficienza. In questo senso, **la natura diventa un mezzo progettuale capace di influenzare positivamente il comportamento umano e la percezione dello spazio.** Questa rinnovata attenzione al valore della natura pone le basi teoriche e progettuali per **l'architettura biofilica,** che riconosce l'innata predisposizione dell'essere umano a relazionarsi con sistemi naturali e ne traduce i principi in soluzioni spaziali concrete. L'integrazione della natura nell'architettura non è quindi un gesto accessorio, ma una scelta mirata a generare ambienti più sani, equilibrati e in sintonia con i bisogni profondi dell'individuo.



CapitaSpring, Singapore



CapitaSpring, Singapore

A life in nature

Architettura Biofilica

L'architettura biofilica si fonda sul principio secondo cui l'essere umano possiede una predisposizione innata a entrare in relazione con la natura, definita biofilia. Questo concetto, sviluppato in ambito scientifico e successivamente applicato alla progettazione architettonica, riconosce come il contatto con elementi naturali non sia un semplice valore aggiunto, ma una **necessità fondamentale per il benessere fisico, psicologico ed emotivo dell'individuo**. In tale prospettiva, l'architettura assume il ruolo di mediatore tra ambiente costruito e natura, superando la tradizionale dicotomia tra spazio artificiale e spazio naturale.

L'architettura biofilica non si limita all'inserimento decorativo del verde all'interno degli edifici, ma **propone un approccio progettuale sistemico e integrato**. Essa interviene sulla **qualità degli spazi attraverso l'uso consapevole di luce naturale, ventilazione, presenza dell'acqua, materiali naturali, viste sul paesaggio e configurazioni spaziali che richiamano schemi e processi presenti in natura**. Questi elementi, se correttamente combinati, contribuiscono a creare **ambienti in grado di stimolare i sensi, migliorare il comfort ambientale e favorire una percezione positiva dello spazio**.

In un contesto urbano sempre più denso e tecnologico, l'architettura biofilica rappresenta una risposta concreta alle criticità legate all'isolamento, allo stress e alla perdita di connessione con l'ambiente naturale. Essa si propone di ristabilire un equilibrio tra esigenze funzionali, sostenibilità ambientale e benessere umano, integrando la natura non come elemento separato, ma come parte costitutiva del progetto architettonico. Questo approccio risulta particolarmente rilevante in ambiti quali **l'edilizia residenziale, gli spazi lavorativi, le strutture sanitarie e gli edifici pubblici, dove la qualità dell'ambiente influisce direttamente sul comportamento e sulle prestazioni degli utenti**. L'architettura biofilica si configura quindi come un linguaggio progettuale contemporaneo che ridefinisce il rapporto tra uomo, spazio e natura. Attraverso soluzioni formali, tecnologiche e percettive, essa traduce i principi della biofilia in strategie architettoniche concrete, offrendo un nuovo paradigma per la progettazione di ambienti più salubri e orientati al benessere. All'interno di questo quadro teorico, l'analisi di esempi e casi studio diventa fondamentale per comprendere come tali principi possano essere declinati in contesti differenti, dimostrando l'efficacia dell'approccio biofilico nella pratica progettuale.

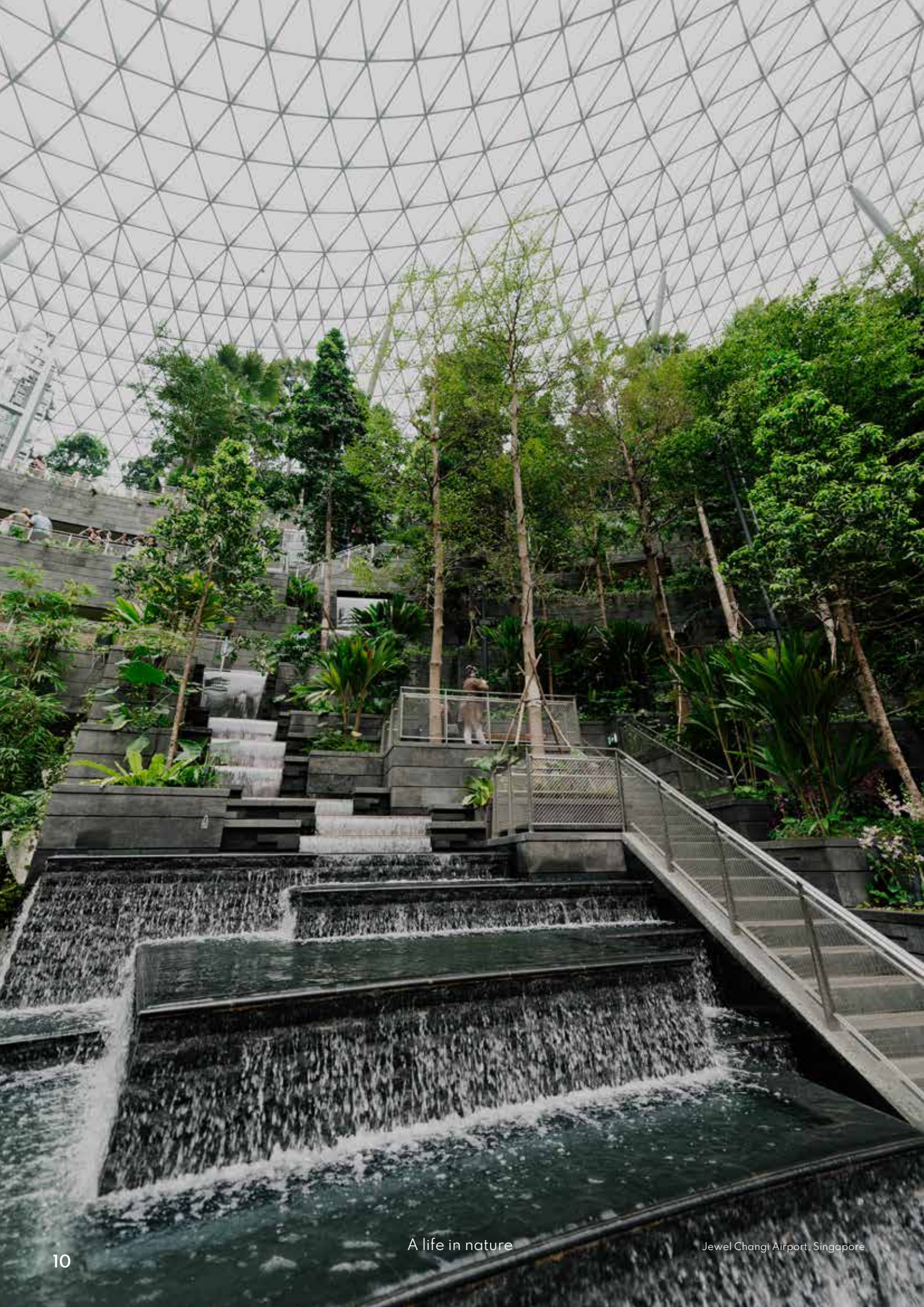



Biophilic Room Design

Esempi di architettura biofilica



The P House, Brasile - Studio MK27, Marcio Kogan e Lair Reis



Bosco Verticale, Milano - Stefano Boeri



Biophilic Project Design

A life in nature



Alibaba offices, Shanghai - Norman Foster + Partners



Hiroshi Sambuichi

Hiroshi Sambuichi sviluppa la propria ricerca architettonica a partire dall'osservazione dei fenomeni naturali e delle condizioni ambientali specifiche del luogo. Il suo approccio progettuale si basa sull'idea che **l'architettura debba rendere visibili e percepibili elementi intangibili come il vento, la luce, l'umidità e il passare delle stagioni**. Attraverso un attento studio del contesto climatico e geografico, Sambuichi realizza spazi in cui l'edificio diventa uno strumento di mediazione tra l'uomo e i processi naturali, favorendo un rapporto sensoriale diretto con l'ambiente. **La sua architettura, profondamente radicata nella tradizione giapponese, interpreta la biofilia come esperienza quotidiana e consapevole del luogo.**



Hiroshi Sambuichi



Naoshima Hall



The Water



The Cisterns, Copenhagen

Eric Corey Freed

Eric Corey Freed è una figura di riferimento nel panorama della progettazione sostenibile e dell'architettura biofilica, con un forte orientamento verso la divulgazione e l'applicazione pratica dei principi biofilici. Il suo lavoro si concentra **sull'integrazione tra scienza, neuroscienze e design, evidenziando il legame tra ambiente costruito e benessere umano**. Freed interpreta l'architettura biofilica come una strategia progettuale capace di **migliorare la salute, la produttività e la qualità della vita**, traducendo concetti teorici in linee guida operative per architetti e progettisti. La sua visione contribuisce a definire un approccio misurabile e consapevole alla relazione tra natura e spazio costruito.



Eric Corey Freed



Sky Garden, Vancouver



Resnick Sustainability Resource Center; California Institute of Technology



School of Art, Design and Media; Singapore

Ken Yeang

Ken Yeang è considerato uno dei principali pionieri dell'architettura ecologica e biofilica in ambito urbano, in particolare per quanto riguarda gli edifici in altezza. La sua ricerca si focalizza sull'integrazione sistemica della vegetazione, dei flussi energetici e dei cicli ambientali all'interno dell'architettura, dando vita a modelli di grattacieli verdi e infrastrutture sostenibili. Yeang concepisce l'edificio come parte di un ecosistema più ampio, in cui architettura e natura collaborano attivamente per ridurre l'impatto ambientale e migliorare il benessere degli utenti. Il suo contributo teorico e progettuale ha avuto un ruolo fondamentale nello sviluppo dell'architettura biofilica su scala urbana.



Ken Yeang



Fusionopolis; Singapore

Ken Yeang's "Ecology of the Sky" - Vertical Lanscaping:

TOKYO-NARA TOWER

"...into the nature and evolution of tall buildings..."



Sears Tower
Chicago (442 m)

Petronas Towers
Kuala Lumpur (450 m)

Chongqing Tower
Kuala Lumpur (457 m)

Millennium Tower
Japan (499 m)

Tokyo-Nara Tower
Tokyo-Nara (480 m)



Digi Technology Operation Centre, Malaysia

*“...LA CONTEMPLAZIONE DI UN
PAESAGGIO OCCUPA LA MENTE
SENZA ALCUNO SFORZO, PUR
STIMOLANDOLA;
LA TRANQUILLIZZA,
PUR ANIMANDOLA;
E COSÌ, ATTRAVERSO
L’INFLUENZA DELLA MENTE
SUL CORPO, DONA RISTORO
E NUOVA ENERGIA ALL’INTERO
SISTEMA CORPOREO.”**

Frederick Law Olmsted, 1865
Introduction to Yosemite and the Mariposa Grove: A Preliminary Report

* Testo originale: "... the enjoyment of scenery employs the mind without fatigue and yet exercises it, tranquilizes it and yet enlivens it; and thus, through the influence of the mind over the body, gives the effect of refreshing rest and reinvigoration to the whole system."

02

Competitors

La selezione dei competitors e dei casi studio rappresenta una fase fondamentale del processo progettuale, in quanto consente di inquadrare il progetto all'interno di un panorama di riferimento concreto e attuale. L'analisi comparativa di imbarcazioni esistenti permette infatti di individuare tendenze progettuali, soluzioni spaziali consolidate e strategie formali e funzionali già sperimentate nel settore, offrendo una base critica su cui sviluppare un progetto consapevole e coerente.

La scelta di concentrarsi su **yacht di circa 40 metri** di lunghezza deriva dalla volontà di mantenere un confronto diretto e pertinente con il progetto sviluppato in questa tesi, che prevede una barca della medesima dimensione. Questa fascia metrica rappresenta un **equilibrio significativo tra scala, complessità progettuale e qualità degli spazi**, consentendo un'analisi approfondita degli aspetti distributivi, del rapporto interno-esterno e delle soluzioni dedicate al benessere e alla vivibilità a bordo.

I casi studio selezionati sono: **Benetti Oasis 40, Sirena Yacht 42 e Maiora 42 Exuma**. Sono stati individuati in quanto esempi rappresentativi di differenti interpretazioni contemporanee dello yacht di 40 metri. Pur appartenendo alla stessa categoria dimensionale, queste imbarcazioni propongono approcci progettuali distinti in termini di organizzazione degli spazi, relazione con il mare, qualità dell'esperienza a bordo e integrazione tra aree interne ed esterne. L'analisi di tali modelli consente di mettere in evidenza punti di forza, criticità e scelte progettuali ricorrenti, offrendo spunti utili per lo sviluppo di una proposta progettuale personale.



MAIORA 42 EXUMA

Specifiche tecniche

Designer esterno: Studio Quartostile Italian Design
Designer interni: Fossati Design Bureau

- Modello: Walkaround / Semi-Open
- Lunghezza fuori tutto: 42,49 m
- Larghezza: 8,9 m
- Immersione a pieno carico: 1,55 m
- Posti letto ospiti: 12 persone
- Posti letto equipaggio: 9 persone
- Motori: VOLVO PENTA 1000 hp
- Velocità massima: 20/30 nodi



Il **Maiora 42 Exuma** è un superyacht di **42,49 metri** sviluppato dal cantiere italiano **Maiora**, parte del **Next Yacht Group**, che rappresenta un nuovo paradigma nella concezione degli spazi di bordo e nell'esperienza di vivere il mare. Il progetto è stato presentato ufficialmente il **10 luglio 2025 presso la Maiora Deck Lounge di Viareggio**, una location simbolica del cantiere recentemente rinnovata per accogliere armatori e operatori del settore. A differenza degli schemi tradizionali dello yachting di lusso, il 42 Exuma **ridefinisce la distribuzione e la funzione degli ambienti**: le cabine ospiti e la suite armatoriale si trovano tutte sul main deck (una scelta solitamente riservata a imbarcazioni molto più grandi), mentre il lower deck è dedicato completamente agli spazi di servizio e all'equipaggio, e l'upper deck è concepito come un lounge panoramico completamente vetrato e apribile, pensato per massimizzare comfort, privacy e connessione con l'ambiente marino.

Le linee esterne sono firmate dal designer **Giorgio Maria Cassetta**, mentre gli interni sono curati da **ELIE SAAB** sotto la direzione creativa di **Carlo Colombo**, integrando ele-

menti di lusso sartoriale con materiali pregiati e dettagli pensati per l'ambiente nautico. La scelta del nome "**Exuma**" sembra richiamare le Exuma, un arcipelago delle Bahamas noto nel mondo della nautica per le sue acque turchesi, le baie protette e il sailing lifestyle, divenuto una destinazione iconica per yacht e charter di lusso. Anche se Maiora non ha pubblicato esplicitamente il motivo della scelta del nome, è probabile che l'associazione con questa regione simbolica del cruising di alta gamma serva a evocare libertà di navigazione, scenari esotici e pura esperienza marina — concetti coerenti con la filosofia progettuale del 42 Exuma, che **pone al centro l'esperienza umana del mare piuttosto che la mera funzionalità tecnica**. Il progetto è descritto dal cantiere come un "**Rinascimento dell'abitare in mare**", con spazi fluidi, continuità visiva tra interno ed esterno e una chiara centralità dell'utente nell'esperienza di bordo. La prima unità è già stata venduta e la consegna è prevista per l'estate del 2027.

MAIORA 42 EXUMA



MAIORA 42 EXUMA

MACRO ZONING SUN DECK

Il **Sun Deck** è di circa 80 m² dedicato al relax all'aperto, configurabile secondo il lifestyle dell'armatore. Ha un'area dedicata alla zona bar con un grande tavolo al centro mentre a poppa e a prua sono presenti delle divanerie e prendisole per il relax degli ospiti e dell'armatore.

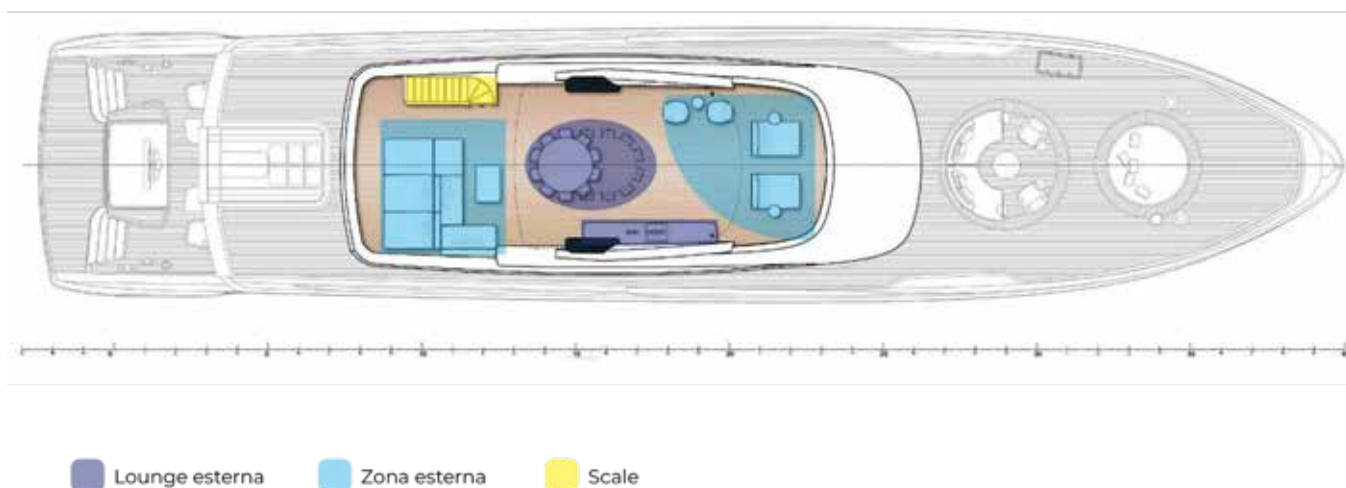

MACRO ZONING UPPER DECK

L'**Upper Deck** è concepito come living panoramico continuo, interamente vetrato e apribile, con zona pranzo e lounge interna-esterna fluida. All'esterno verso prua, è presente una zona relax con piscina mentre verso poppa sono presenti delle divanerie e prendisole.

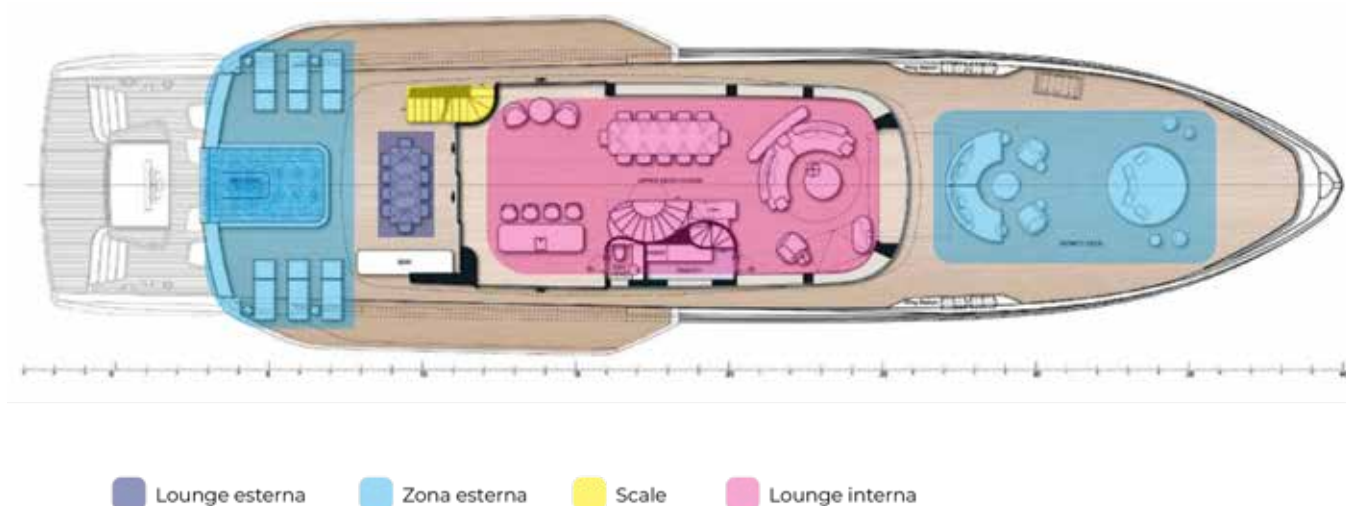

MAIORA 42 EXUMA

MACRO ZONING MAIN DECK

Il **Main Deck** include le aree ospiti principali con ottimizzazione degli spazi per la convivialità, eliminando i saloni tradizionali poco sfruttati. Può ospitare fino a **12 persone distribuite in 6 cabine dedicate agli ospiti, quattro VIP più la suite armatoriale full-beam** sul main deck, tutte con grande luminosità e accesso diretto alla luce naturale.

La **suite armatoriale**, situata a prua del main deck, include due walk-in closet e doppi servizi separati per "him & her", oltre ad un angolo bar privato, garantendo massimo comfort e privacy.



MACRO ZONING LOWER DECK

Sul **Lower Deck** sono dedicate **5 cabine per l'equipaggio (fino a 9 persone)** con spazi funzionali, una crew mess ampia, lavanderia, dispensa e accessi separati per evitare interferenze con gli ospiti

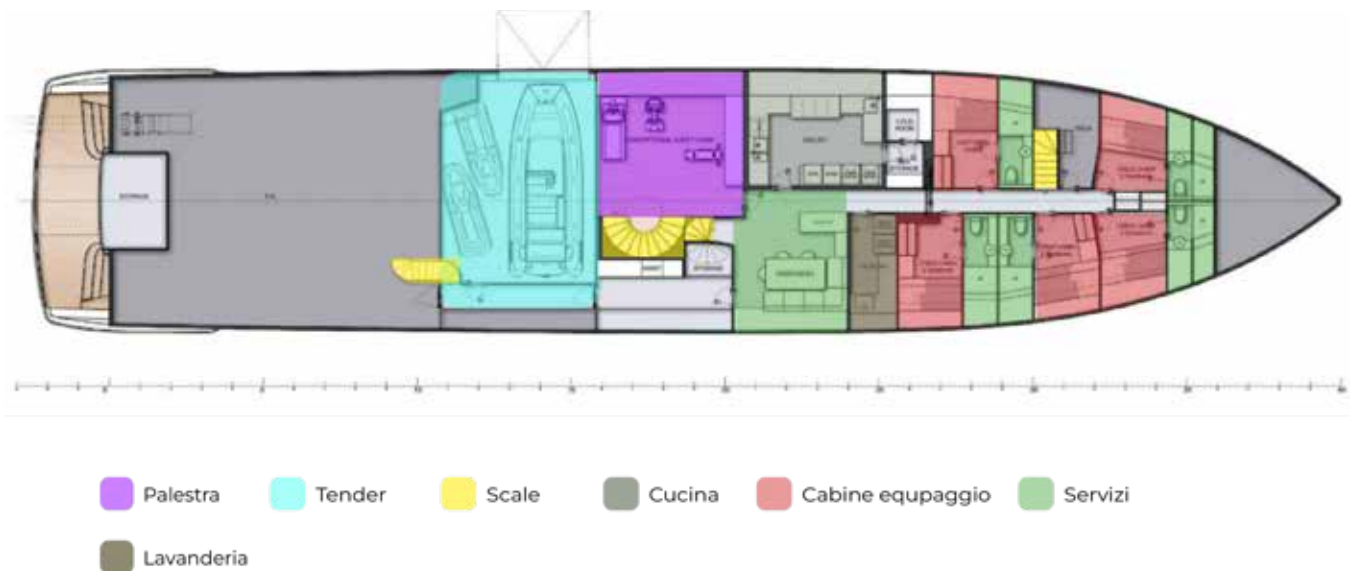

MAIORA 42 EXUMA

MICRO ZONING LIVING

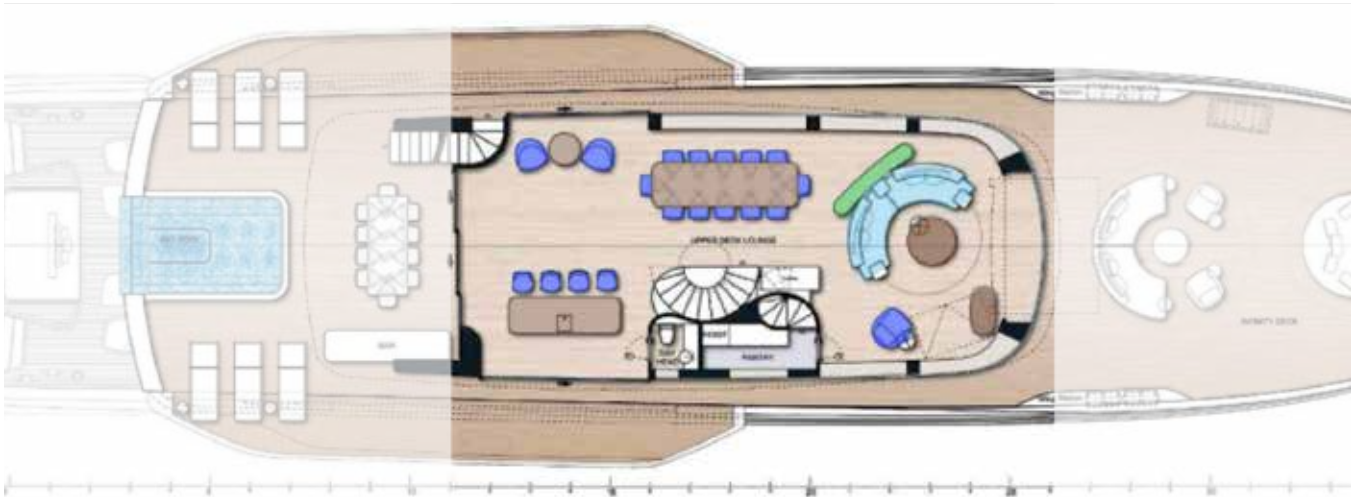

- Tavolo
- Divano
- Sedia
- Mobile
- Letto
- Scrivania
- Bar

MICRO ZONING OUTDOOR



- Tavolo
- Divano
- Sedia
- Mobile
- Letto
- Scrivania
- Bar

MAIORA 42 EXUMA

MICRO ZONING MASTER CABIN



- Tavolo
- Divano
- Sedia
- Mobile
- Letto
- Scrivania
- Bar

PERCORSI

SUN DECK

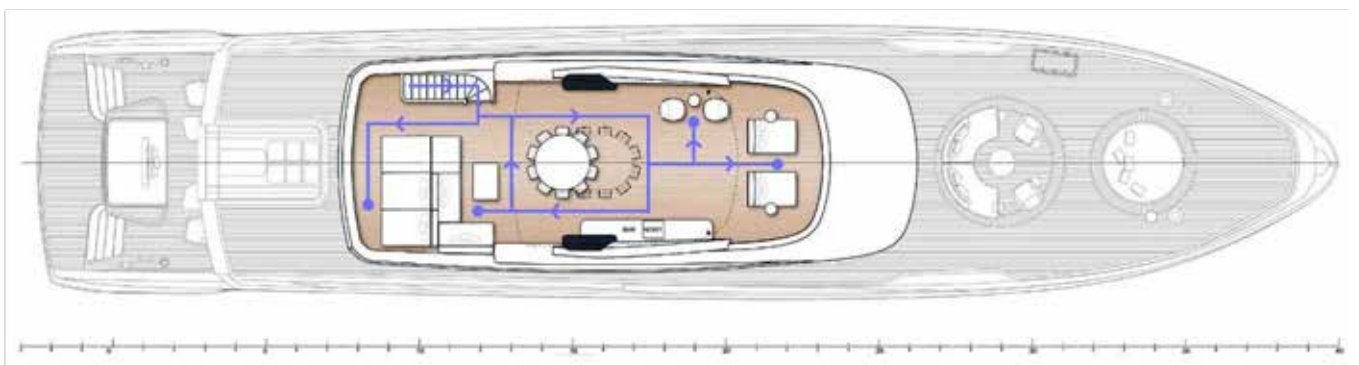

MAIORA 42 EXUMA

UPPER DECK

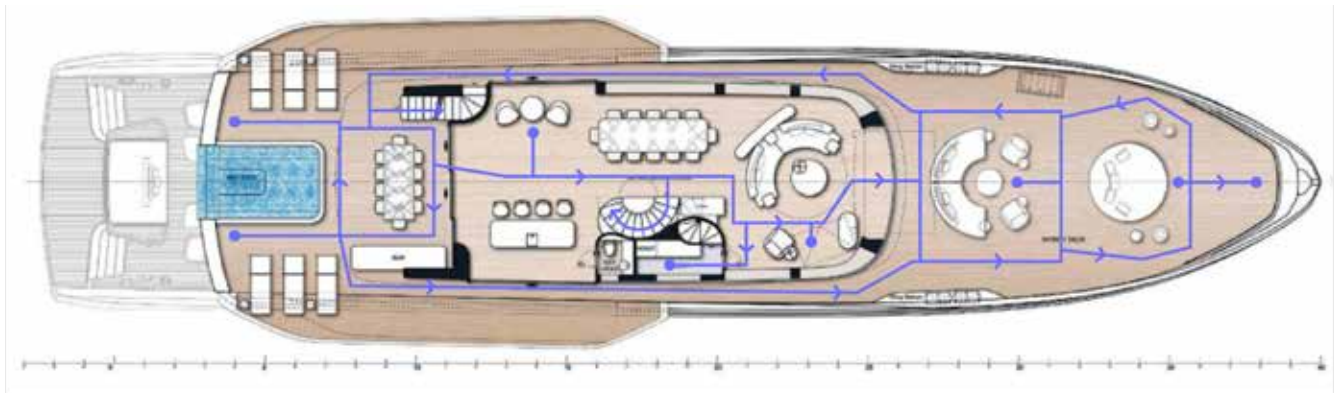

MAIN DECK

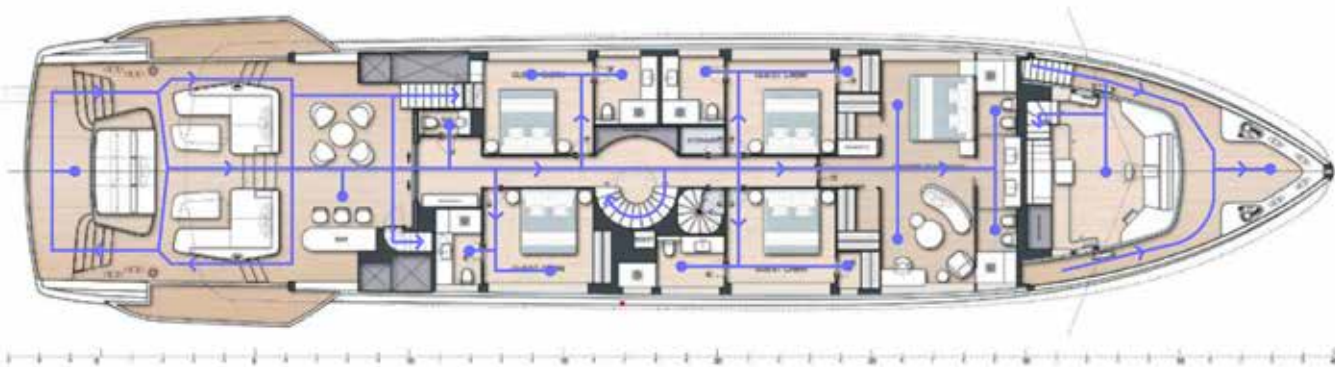

LOWER DECK

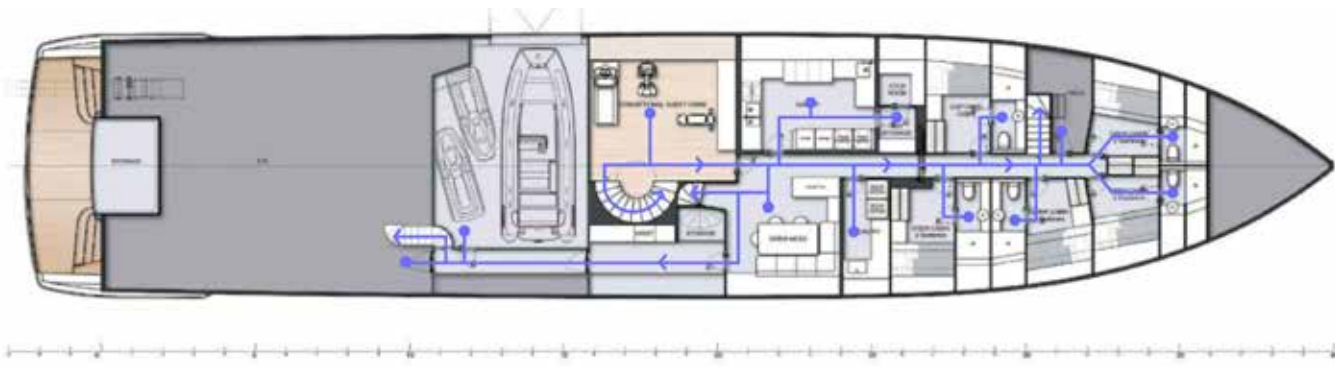

MAIORA 42 EXUMA

ANALISI DEI 6 CRITERI
LIVING



MAIORA 42 EXUMA

ANALISI DEI 6 CRITERI
LIVING

FODERA

Il ciellino del living è rivestito con un legno chiaro, che va a riprendere il materiale utilizzato anche per il pagliolo, con punti luce LED incassati che garantiscono un'illuminazione uniforme e discreta. I pannelli delle pareti sono chiari e laccati lucidi. Questa combinazione dona un aspetto moderno e sofisticato, probabilmente ottenuto con materiali leggeri e resistenti, come laminati o compositi con finiture di pregio. L'insieme conferisce al living un design elegante ma anche minimalista, ideale per un ambiente molto luminoso e di lusso in ambito nautico.



PARATIE
PANNELLI

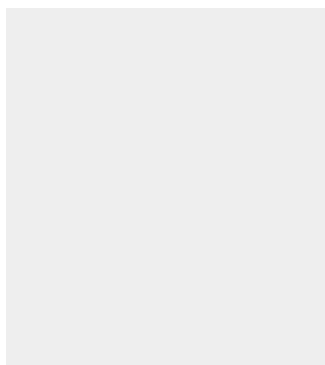

PAGLIOLO
LEGNO



INFISSI
METALLO



CIELINO
PANNELLI



MAIORA 42 EXUMA

ANALISI DEI 6 CRITERI
LIVING

ELEMENTI D'ARREDO



Arredamenti custom-made

MAIORA 42 EXUMA

ANALISI DEI 6 CRITERI
LIVING

MATERIALI

I materiali utilizzati nell'arredo delle living del Maiora 42 Exuma esprimono un equilibrio tra lusso, modernità e comfort. Le superfici predominanti sono caratterizzate da tonalità neutre e finiture sofisticate, contribuendo a un'atmosfera raffinata ed elegante. Sono presenti delle comode sedute come i divani e le poltrone caratterizzate anche essi da colori neutri. Il pavimento in legno chiaro aggiunge calore e movimento, contrastando con la leggerezza delle pareti rivestite in pannelli chiari, probabilmente in materiali laccati o tessili. Le applique e i dettagli in metallo satinato conferiscono un tocco moderno e sofisticato.



1. **Legno** di rovere oliato
2. **Marmo** azzurro
3. **Tessuto** beige
4. **Tessuto** marrone

MAIORA 42 EXUMA

ANALISI DEI 6 CRITERI
LIVING

COMPOSIZIONE E
ASPETTI LUMINISTICI

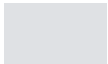

Pieni 

Vuoti 

Luce naturale 

Luce artificiale 

MAIORA 42 EXUMA

ANALISI DEI 6 CRITERI
LIVING

COLORE

La palette di colori delle living si basano su tonalità neutre ed eleganti, creando un ambiente raffinato e accogliente. Il bianco domina sulle pareti, contribuendo a dare luminosità e ampliare visivamente lo spazio. Il marrone è utilizzato nei dettagli strutturali e negli arredi, creando un contrasto netto che enfatizza il design geometrico e dona un tocco di modernità. Il beige e il color sabbia, presenti nei tessili come cuscini, coperta e rivestimenti, ammorbidiscono l'insieme e aggiungono calore, rendendo l'ambiente più accogliente. Il legno scuro del pagliolo e del ciellino completa la palette con una base solida e sofisticata, donando profondità e un senso di prestigio. L'insieme cromatico è studiato per bilanciare luminosità, contrasto e comfort.

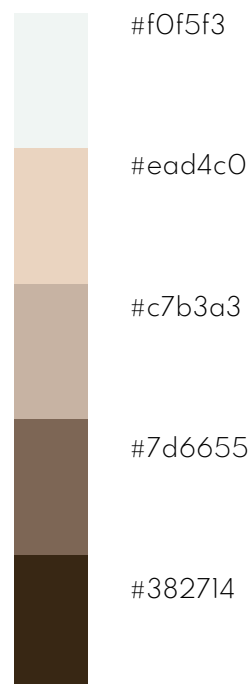
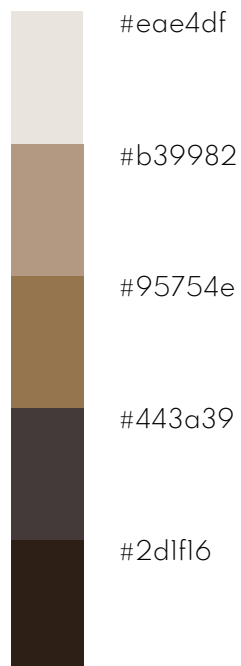

MAIORA 42 EXUMA

ANALISI DEI 6 CRITERI MASTER CABIN



MAIORA 42 EXUMA

ANALISI DEI 6 CRITERI
MASTER CABIN

FODERA

Il cielino di questa cabina armatoriale differisce leggermente dal living infatti il legno è presente solo sopra al letto e sopra alla zona divaneria.

I pannelli delle pareti, anche qui, sono chiari ma viene usato anche il legno per riprendere il cielino e l'arredamento. L'ambiente perciò rimane sobrio all'impatto, discreto ma relativamente accogliente.



PARATIE
PANNELLI

PARATIE
LEGNO

PAGLIOLO
MOQUETTE

PARATIE
SPECCHIO

CIELINO
PANNELLI

CIELINO
LEGNO

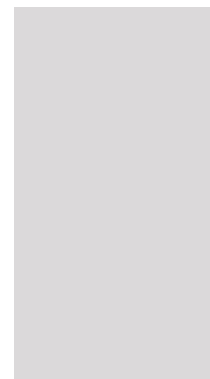
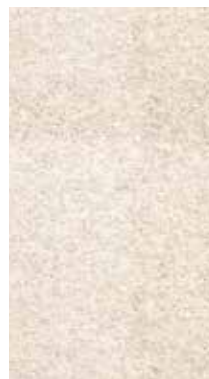

MAIORA 42 EXUMA

ANALISI DEI 6 CRITERI
MASTER CABIN

ELEMENTI D'ARREDO



Letto custom

Divaneria e pouf custom

Tavoli di metallo

MAIORA 42 EXUMA

ANALISI DEI 6 CRITERI
MASTER CABIN

MATERIALI

I materiali utilizzati nell'arredo della cabina armatoriale del Maiora 42 Exuma esprimono un equilibrio tra lusso, modernità e comfort. Le superfici predominanti sono caratterizzate da tonalità neutre e finiture sofisticate, contribuendo a un'atmosfera raffinata ed elegante. Il piano della scrivania e i comodini combinano superfici in legno scuro con dettagli in metallo, creando un contrasto visivo che aggiunge profondità e carattere all'ambiente. Il pavimento in moquette aggiunge calore e comfort, unendosi con la leggerezza delle pareti rivestite in pannelli chiari. La divaneria con i pouf, entrambi rivestiti in tessuto, introducono elementi morbidi che bilanciano le superfici più strutturate. Nel complesso, la combinazione di materiali pregiati e texture diverse contribuisce a un ambiente armonioso e accogliente, dove l'equilibrio tra superfici opache, lucide e morbide enfatizza il design contemporaneo e il comfort della cabina.



1. **Legno** di Rovere

2. **Legno** di Rovere lavato

3. **Metallo** ottone

4. **Ecopelle** beige

5. **Ecopelle** blu

6. **Legno** di Noce

MAIORA 42 EXUMA

ANALISI DEI 6 CRITERI
MASTER CABIN

COMPOSIZIONE

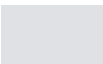

Pieni 

Vuoti 

MAIORA 42 EXUMA

ANALISI DEI 6 CRITERI
MASTER CABIN

ASPETTI LUMINISTICI



Luce naturale



Luce artificiale



MAIORA 42 EXUMA

ANALISI DEI 6 CRITERI
MASTER CABIN

COLORE

La palette di colori di questa cabina armatoriale si basa su tonalità neutre ed eleganti, creando un ambiente raffinato e accogliente. Il beige domina sulle pareti e il cielino, contribuendo a dare luminosità e ampliare visivamente lo spazio. Il marrone è utilizzato nei dettagli strutturali e negli arredi, creando un contrasto netto che enfatizza il design geometrico e dona un tocco di modernità. Il beige e il sabbia, presenti nei tessuti come cuscini, coperta e rivestimenti, ammorbidiscono l'insieme e aggiungono calore, rendendo l'ambiente più accogliente. Il moquette chiaro del pagliolo completa la palette con una base solida e sofisticata, donando profondità e un senso di comfort. L'insieme cromatico è studiato per bilanciare luminosità, contrasto e comfort.

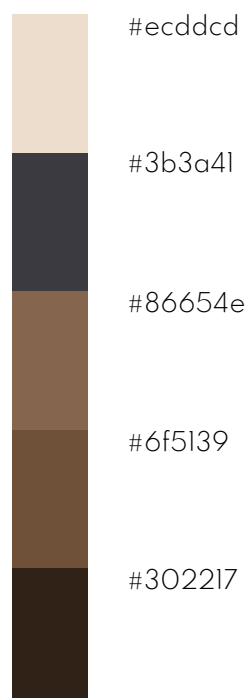

MAIORA 42 EXUMA

ANALISI DEI 6 CRITERI
OUTDOOR



MAIORA 42 EXUMA

ANALISI DEI 6 CRITERI
OUTDOOR

FODERA

L'outdoor risulta molto ampio e spazioso dando la possibilità così di osservare il panorama che lo circonda con materiali adatti all'esterno e agli agenti atmosferici. Il ponte è rivestito in teak chiaro, che conferisce calore ed eleganza all'ambiente oltre che risultare in armonia con gli spazi interni seguendo così lo stesso stile neutrale e minimalista.



PAGLIOLO
TEAK



STRUTTURA
FIBRA DI CARBONIO

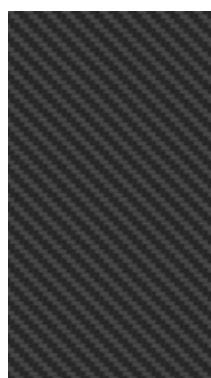

MAIORA 42 EXUMA

ANALISI DEI 6 CRITERI
OUTDOOR

ELEMENTI D'ARREDO



Divaneria, prendisole, poltroncine
e tavolini custom

MAIORA 42 EXUMA

ANALISI DEI 6 CRITERI
OUTDOOR

MATERIALI

I materiali utilizzati nell'outdoor del Maiora 42 Exuma sono abbastanza classici, con un teak chiaro per il pagliolo, metallo nero per le rifiniture, che dona un senso di modernità. Il resto degli arredi, invece, sono rivestiti in tessuto, sia nero che beige.



1. **Legno** teak chiaro
2. **Metallo** nero
3. **Tessuto** beige
4. **Tessuto** reticolato nero

MAIORA 42 EXUMA

ANALISI DEI 6 CRITERI
OUTDOOR

COMPOSIZIONE

Il prendisole è rivolto verso il mare, consentendo di godere del panorama. Il divano lounge, più appartato, offre uno spazio accogliente per conversazioni o momenti di tranquillità. L'arredamento è distribuito in modo arioso, senza risultare ingombrante, lasciando libertà di movimento.



Pieni 

Vuoti 

MAIORA 42 EXUMA

ANALISI DEI 6 CRITERI
OUTDOOR

COLORE

La combinazione di colori utilizzata per l'outdoor segue una palette minimalista e neutra, pensata per creare un'atmosfera rilassante ed elegante. In linea con le scelte progettuali troviamo colori naturali, come il marrone e il beige chiaro, accompagnati da un grigio scuro e un nero, a dare contrasto.



#f4e7de

#ebe0d4

#9e7a5b

#443a39

#26221f

BENETTI OASIS 40

Specifiche tecniche

Designer esterno: RWD
Designer interni: Bonetti / Kozerski Architecture

- Modello: Superyacht dislocante
- Lunghezza fuori tutto: 40,8 m
- Larghezza: 8,5 m
- Immersione a pieno carico: 2,14 m
- Posti letto ospiti: 10 persone
- Posti letto equipaggio: 7 persone
- Motori: 2 x MAN V12-I400
- Velocità massima: 18 nodi



Il **Benetti Oasis 40M**, progettato dal cantiere italiano **Benetti Yachts**, storico protagonista della nautica di lusso internazionale, rappresenta uno dei casi più significativi di rinnovamento concettuale nel segmento dei superyacht di circa 40 metri, ponendosi come riferimento per una nuova idea di relazione tra architettura navale, design e stile di vita contemporaneo.

Presentato per la prima volta nel **2020**, il modello si inserisce in un contesto di profonda trasformazione dello yachting di alta gamma, in cui l'armatore non ricerca più esclusivamente rappresentanza, performance o compartimentazione funzionale, ma predilige **spazi conviviali, contatto diretto con l'acqua e una fruizione dello yacht ispirata a un lifestyle rilassato e naturale**. In questo scenario, Benetti individua nel progetto Oasis una risposta concreta alle nuove esigenze del mercato, proponendo **un'imbarcazione che privilegia la dimensione esperienziale rispetto alla rigidità degli schemi classici**.

Elemento cardine del progetto è il celebre **Oasis Deck®**, una piattaforma di poppa completamente aperta sul mare che diventa

il fulcro della vita sociale di bordo. Questo spazio, ampliato da terrazze laterali abbattibili e da una piscina infinity integrata, non è concepito come un semplice beach club, ma come una vera estensione architettonica del living, capace di annullare la distanza fisica e percettiva tra yacht e ambiente naturale. Tale soluzione rappresenta una chiara presa di posizione progettuale: lo yacht non è più una "villa galleggiante" chiusa e autoreferenziale, ma un organismo aperto, che dialoga costantemente con il paesaggio marino. **Il design esterno**, firmato dallo studio **RWD**, si distingue per linee pulite ed equilibrate, in cui le grandi superfici vetrate e le geometrie orizzontali contribuiscono a rafforzare la continuità visiva tra interno ed esterno. **Gli interni**, progettati da **Bonetti/Kozerski Architecture**, adottano un linguaggio contemporaneo ispirato all'architettura residenziale urbana: materiali naturali, palette cromatiche neutre e ambienti luminosi concorrono a creare un'atmosfera informale ma sofisticata, lontana dall'opulenza tradizionale spesso associata allo yachting di lusso.

BENETTI OASIS 40



BENETTI OASIS 40

MACRO ZONING SUN DECK

Il **Sun Deck** è molto ampio con una grande lounge esterna per il relax degli ospiti o dell'armatore, con un grande tavolo centrale ed una zona bar sul lato sinistro. Verso estrema prua si trova un grande prendisole.

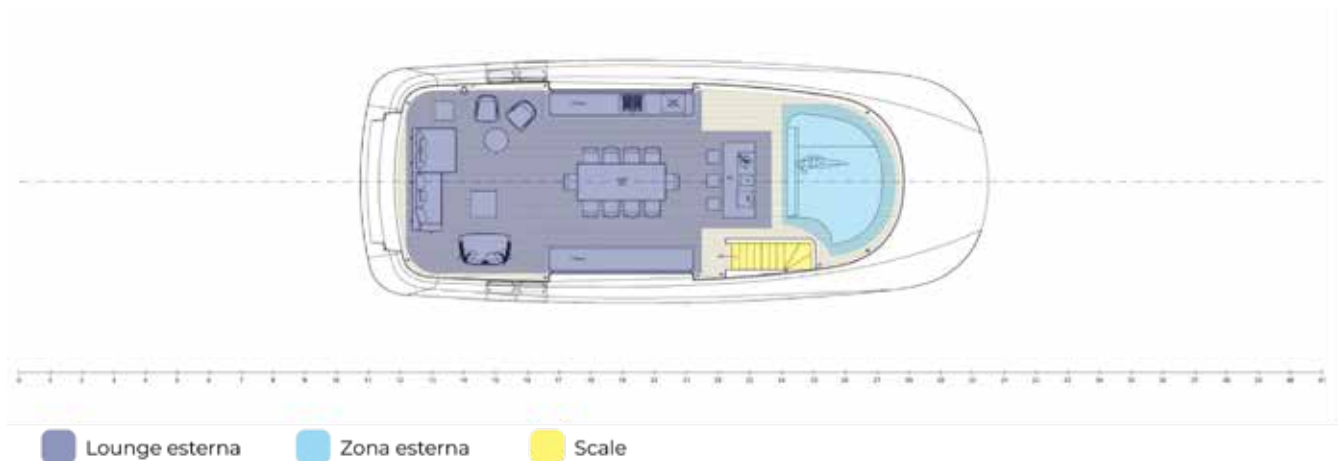

MACRO ZONING UPPER DECK

Sull'**Upper Deck** è presente verso poppa una lounge esterna formata da una divaneria con dei prendisole, andando verso prua abbiamo una grande lounge interna con una piccola cucina, la timoneria ed infine una ampia zona esterna con divaneria e prendisole per il comfort ed il relax

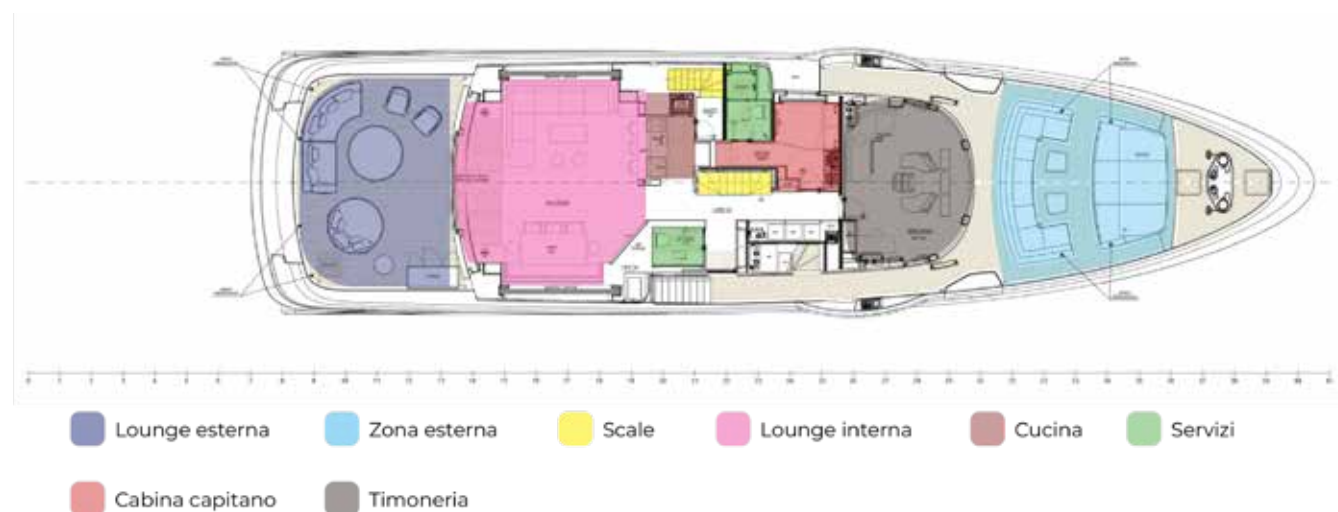

BENETTI OASIS 40

MACRO ZONING MAIN DECK

Nel **Main Deck** è presente l'**Oasis Deck**, l'elemento più distintivo di questo modello e rappresenta un'innovazione progettuale nel design nautico contemporaneo. Non si tratta semplicemente di una beach-area, bensì di una piattaforma sociale completa e polifunzionale progettata per massimizzare il rapporto con il mare. Oltre a questo, nel main deck è presente anche una grande lounge interna molto spaziosa ed aperta. Verso prua è presente la cabina armatoriale.



MACRO ZONING LOWER DECK

Sul **Lower Deck** sono dedicate **4 cabine per gli ospiti e 4 cabine per l'equipaggio** con spazi funzionali, una crew mess ampia, lavanderia, dispensa e accessi separati per evitare interferenze con gli ospiti



BENETTI OASIS 40

MICRO ZONING LIVING

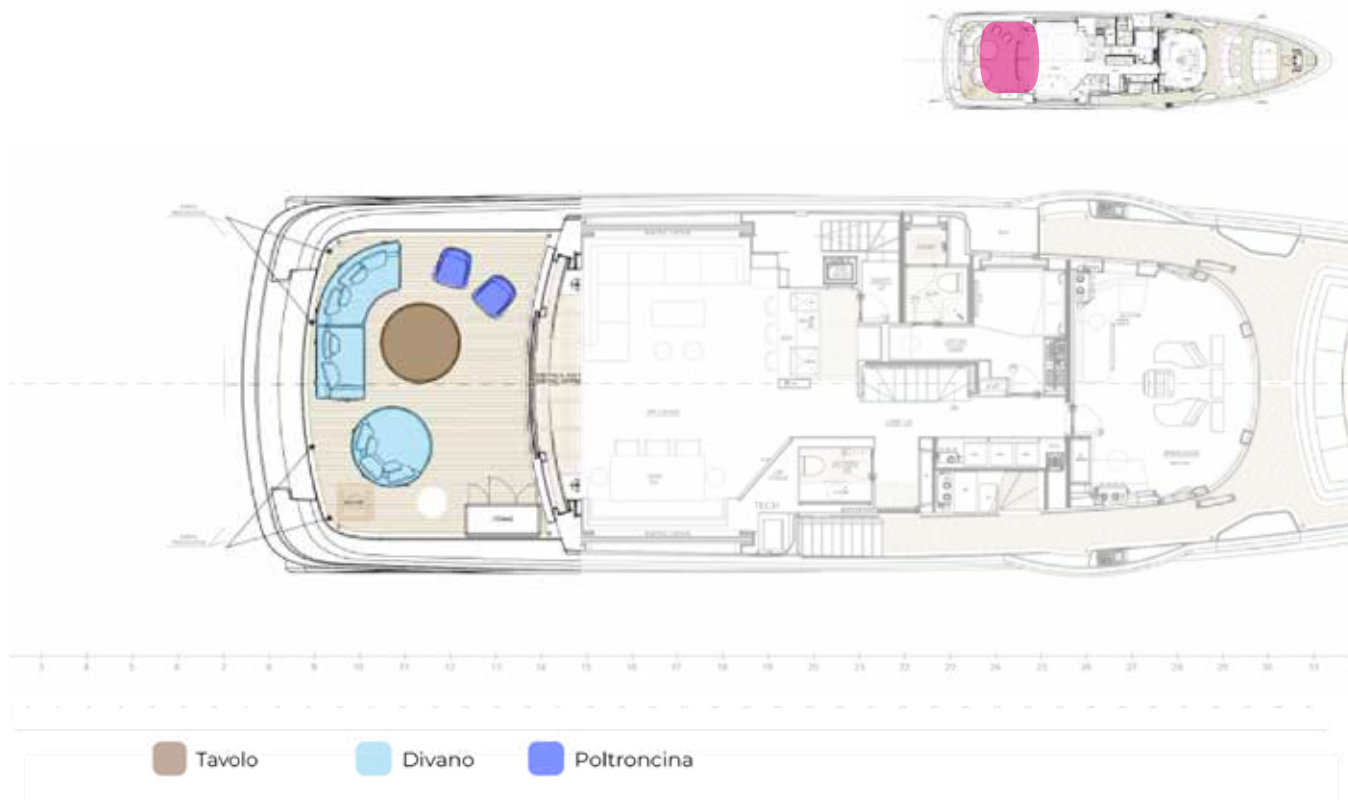

MICRO ZONING OUTDOOR

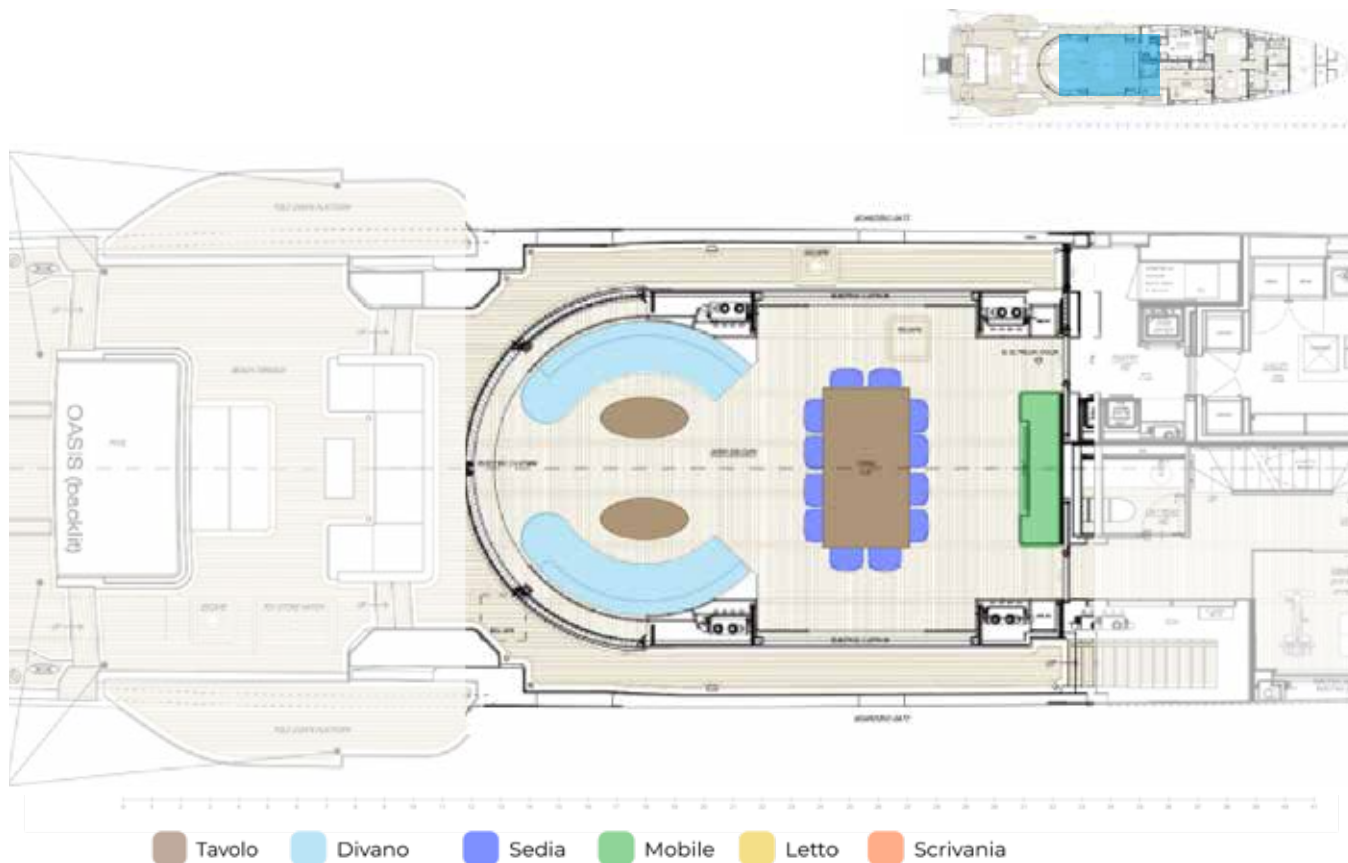

BENETTI OASIS 40

MICRO ZONING MASTER CABIN



- Tavolo
- Divano
- Sedia
- Mobile
- Letto
- Scrivania

PERCORSI

SUN DECK

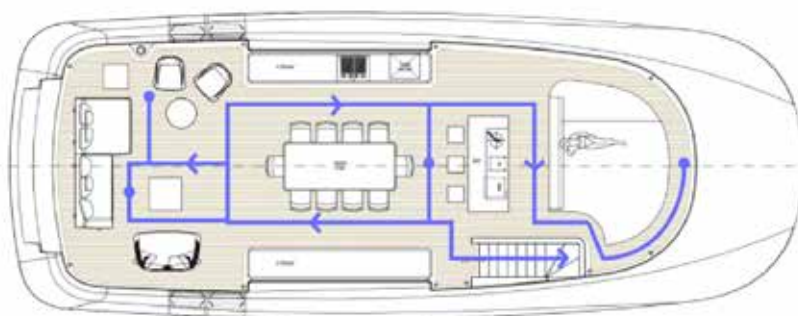

BENETTI OASIS 40

UPPER DECK

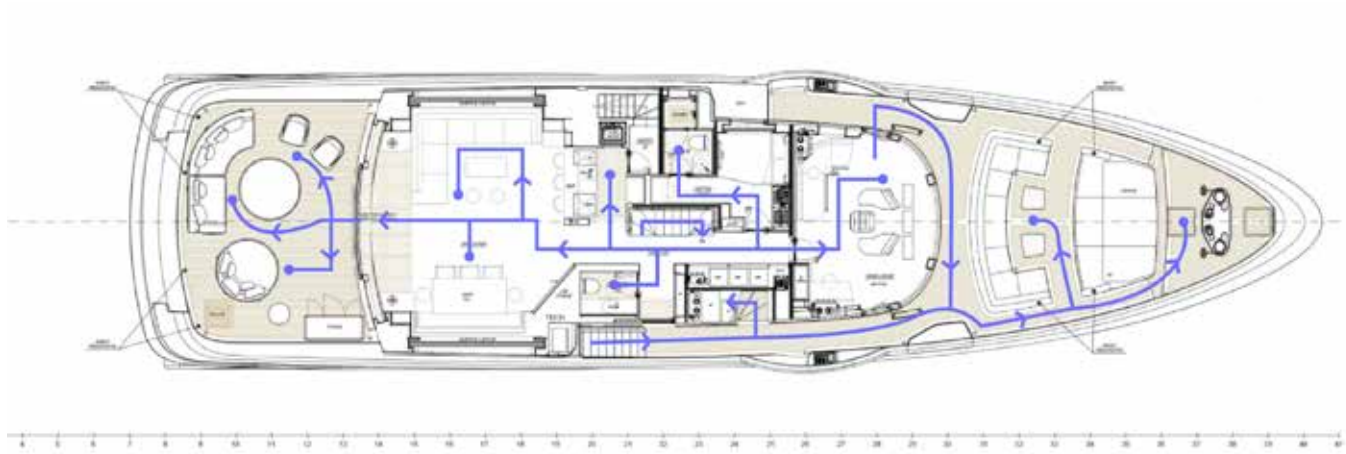

MAIN DECK



LOWER DECK



BENETTI OASIS 40

ANALISI DEI 6 CRITERI
LIVING

FODERA

Il cielino del living è rivestito con pannelli chiari, che va a riprendere il materiale utilizzato anche per le paratie, con punti luce LED incassati che garantiscono un'illuminazione uniforme e discreta. I pannelli delle pareti sono chiari e laccati lucidi. Questa combinazione dona un aspetto moderno e sofisticato, probabilmente ottenuto con materiali leggeri e resistenti, come laminati o compositi con finiture di pregio. L'insieme conferisce al living un design elegante ma anche minimalista, ideale per un ambiente molto luminoso e di lusso in ambito nautico.



PARATIE
PANNELLI

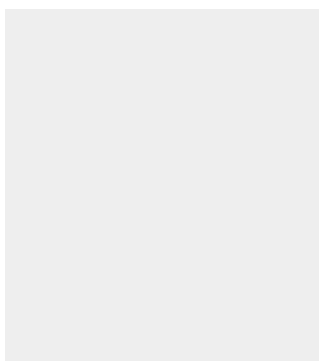

PAGLIOLO
LEGNO



INFISSI
METALLO

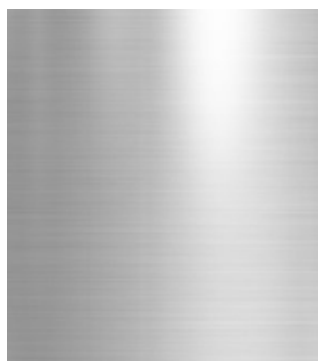

CIELINO
PANNELLI

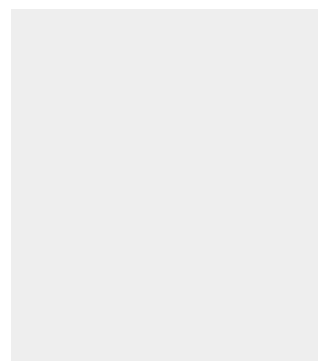

BENETTI OASIS 40

ANALISI DEI 6 CRITERI
LIVING

ELEMENTI D'ARREDO



Divano- Poltrona Frau
Tavolino Porada- Callisto

BENETTI OASIS 40

ANALISI DEI 6 CRITERI
LIVING

MATERIALI

I materiali utilizzati nell'arredo delle living del Maiora 42 Exuma esprimono un equilibrio tra lusso, modernità e comfort. Le superfici predominanti sono caratterizzate da tonalità neutre e finiture sofisticate, contribuendo a un'atmosfera raffinata ed elegante. Sono presenti delle comode sedute come i divani e le poltrone caratterizzate anche essi da colori neutri. Il pavimento in legno chiaro a aggiunge calore e movimento, contrastando con la leggerezza delle pareti rivestite in pannelli chiari, probabilmente in materiali laccati o tessili. Le applique e i dettagli in metallo satinato conferiscono un tocco moderno e sofisticato.



1. **Tessuto** blu
2. **Legno** rovere scuro
3. **Marmo** bianco
4. **Tessuto** beige
5. **Marmo** grigio chiaro

BENETTI OASIS 40

ANALISI DEI 6 CRITERI
LIVING

COMPOSIZIONE E
ASPETTI LUMINISTICI



Pieni 

Luce naturale 

Vuoti 

Luce artificiale 

BENETTI OASIS 40

ANALISI DEI 6 CRITERI
LIVING

COLORE

La palette di colori delle living si basano su tonalità neutre ed eleganti, creando un ambiente raffinato e accogliente. Il bianco domina sulle pareti, contribuendo a dare luminosità e ampliare visivamente lo spazio. Il marrone è utilizzato nei dettagli strutturali e negli arredi, creando un contrasto netto che enfatizza il design geometrico e dona un tocco di modernità. Il beige e il color sabbia, presenti nei tessuti come cuscini, coperta e rivestimenti, ammorbidiscono l'insieme e aggiungono calore, rendendo l'ambiente più accogliente. Il legno chiaro del pagliolo completa la palette con una base solida e sofisticata, donando profondità e un senso di prestigio.



#26221f

#2e3136

#4d2412

#a88c74

#dad4d4

BENETTI OASIS 40

ANALISI DEI 6 CRITERI MASTER CABIN



BENETTI OASIS 40

ANALISI DEI 6 CRITERI
MASTER CABIN

FODERA

L'ambiente risulta molto luminoso ed ampio. I pannelli delle pareti, anche qui, sono chiari ma viene usato anche il legno per riprendere l'arredamento. L'ambiente perciò rimane sobrio all'impatto, discreto ma relativamente accogliente.



PARATIE
PANNELLI



PARATIE
LEGNO



PAGLIOLO
MOQUETTE



CIELINO
PANNELLI

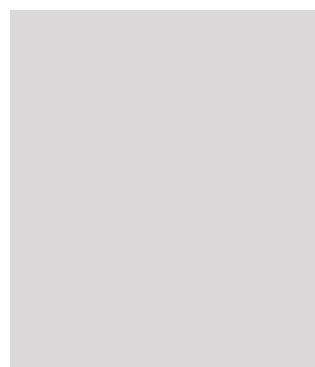

BENETTI OASIS 40

ANALISI DEI 6 CRITERI
MASTER CABIN

ELEMENTI D'ARREDO



Arredi custom

BENETTI OASIS 40

ANALISI DEI 6 CRITERI
MASTER CABIN

MATERIALI

I materiali utilizzati nell'arredo della cabina armatoriale del Benetti Oasis 40 esprimono un equilibrio tra lusso, modernità e comfort. Le superfici predominanti sono caratterizzate da tonalità neutre e finiture sofisticate, contribuendo a un'atmosfera raffinata ed elegante. Il piano della scrivania e i comodini combinano superfici in legno scuro con dettagli in metallo, creando un contrasto visivo che aggiunge profondità e carattere all'ambiente. Il pavimento in legno aggiunge calore e comfort, unendosi con la leggerezza delle pareti rivestite in pannelli chiari. La divaneria introduce elementi morbidi che bilanciano le superfici più strutturate. Nel complesso, la combinazione di materiali pregiati e texture diverse contribuisce a un ambiente armonioso e accogliente, dove l'equilibrio tra superfici opache, lucide e morbide enfatizza il design contemporaneo e il comfort della cabina.



- | | |
|---------------------------------------|---------------------------|
| 1. Tessuto beige | 4. Ecopelle grigio |
| 2. Legno di Rovere lavato | 5. Ecopelle beige |
| 3. Tessuto sintetico arancione | 6. Marmo grigio |

BENETTI OASIS 40

ANALISI DEI 6 CRITERI
MASTER CABIN

COMPOSIZIONE E
ASPETTI LUMINISTICI



Pieni 

Luce naturale 

Vuoti 

Luce artificiale 

BENETTI OASIS 40

ANALISI DEI 6 CRITERI
MASTER CABIN

COLORE

La palette di colori di questa cabina armatoriale si basa su tonalità neutre ed eleganti, creando un ambiente raffinato e accogliente. Il beige domina sulle pareti e il cielino, contribuendo a dare luminosità e ampliare visivamente lo spazio. Il marrone è utilizzato nei dettagli strutturali e negli arredi, creando un contrasto netto che enfatizza il design geometrico e dona un tocco di modernità. Il beige e il sabbia, presenti nei tessili come cuscini, coperta e rivestimenti, ammorbidiscono l'insieme e aggiungono calore, rendendo l'ambiente più accogliente. Il moquette chiaro del pagliolo completa la palette con una base solida e sofisticata, donando profondità e un senso di comfort. L'insieme cromatico è studiato per bilanciare luminosità, contrasto e comfort.



#40282c

#391a04

#4d2412

#64281f

#dad4d4

BENETTI OASIS 40

ANALISI DEI 6 CRITERI
OUTDOOR

FODERA

Il cielino del outdoor è rivestito con pannelli chiari, che va a riprendere il colore utilizzato anche per lo scafo, con punti luce LED incassati che garantiscono un'illuminazione uniforme e discreta. Per la struttura è stato utilizzato il carbonio. Questa combinazione dona un aspetto moderno e sofisticato. L'insieme conferisce al outdoor un design elegante ma anche minimalista, ideale per un ambiente molto luminoso e di lusso.



PAGLIOLO
TEAK

PARAPETTO
METALLO

STRUTTURA
CARBONIO

CIELINO
PANNELLI

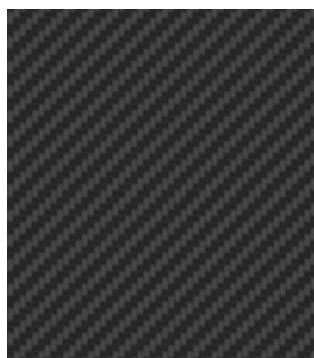

BENETTI OASIS 40

ANALISI DEI 6 CRITERI
OUTDOOR

ELEMENTI D'ARREDO



Sedia e Divano Oasis

BENETTI OASIS 40

ANALISI DEI 6 CRITERI
MASTER CABIN

MATERIALI

I materiali utilizzati nell'outdoor del Benetti Oasis 40 sono abbastanza classici, con un teak chiaro per il pagliolo, metallo per le rifiniture, che dona un senso di classicità. Il resto degli arredi, invece, sono rivestiti in tessuto beige e reticolato.

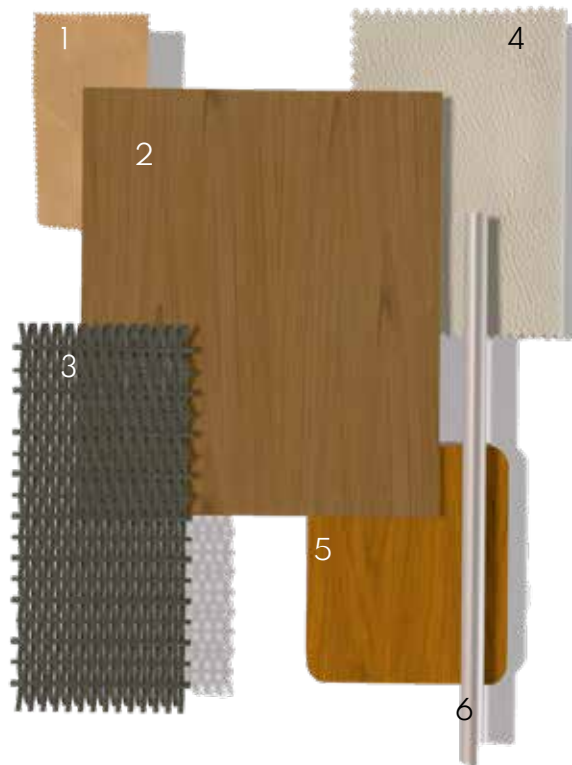

1. **Tessuto** beige

2. **Legno** di Rovere lavato

3. **Tessuto** reticolato verde

4. **Ecopelle** beige

5. **Legno** di noce

6. **Metallo**

BENETTI OASIS 40

ANALISI DEI 6 CRITERI
MASTER CABIN

COMPOSIZIONE E
ASPETTI LUMINISTICI



Pieni 

Luce naturale 

Vuoti 

Luce artificiale 

BENETTI OASIS 40

ANALISI DEI 6 CRITERI
OUTDOOR

COLORE

La combinazione di colori utilizzata per l'outdoor segue una palette minimalista e neutra, pensata per creare un'atmosfera rilassante ed elegante. In linea con le scelte progettuali troviamo colori naturali, come il marrone e il beige chiaro, accompagnati da un grigio scuro e un nero, a dare contrasto.



#f4e7de

#6e2e06

#9e7a5b

#443a39

#26221f

SIRENA YACHT 42

Designer esterno: Luca Vallebona
Designer interni: Hot Lab

Specifiche tecniche

- Modello: Superyacht dislocante
- Lunghezza fuori tutto: 42,23 m
- Larghezza: 8,8 m
- Immersione a pieno carico: 2,25 m
- Posti letto ospiti: 12 persone
- Posti letto equipaggio: 9 persone
- Motori: 2 x MAN V12 da 1.450 HP
- Velocità massima: 15 nodi



Il **Sirena Yacht 42M** è un superyacht di nuova generazione sviluppato dal cantiere **Sirena Yachts**, progettato per collocarsi al vertice della gamma e segnare l'ingresso della casa turca nel segmento dei grandi yacht dislocanti in acciaio e alluminio. Il progetto rappresenta un passaggio evolutivo significativo per il marchio, che fino ad oggi si era distinto soprattutto nel settore delle imbarcazioni da diporto di dimensioni medio-grandi; con il 42M Sirena si propone di entrare nel mercato dei superyacht con un modello che unisce forte personalizzazione, spazi aperti e continuità tra interno ed esterno. La costruzione è avviata presso gli stabilimenti **Sirena a Yalova, Turchia**, con un **varo programmato nel 2026** come nuovo flagship della flotta. Il progetto è stato concepito da un team di progettisti di alto profilo: l'**esterno** e il **layout generale** sono opera dell'italiano **Luca Vallebona**, mentre l'**interior design** è curato dallo studio italiano **Hot Lab**.

Dal punto di vista tipologico e spaziale, il progetto si caratterizza per un approccio estremamente **flessibile e personalizzabile**, concepito per adattarsi alle esigenze individuali dell'armatore. Il layout interno può

includere fino a **sei cabine** e permette la collocazione della suite armatoriale sia sul main deck sia sull'upper deck, scelta che determina l'organizzazione delle zone sociali e funzionali come dining formale o lounge più informali. Una peculiarità fortemente innovativa è la **presenza di un patio privato anteriore collegato direttamente alla suite dell'armatore**, un elemento che integra lo spazio interno con l'ambiente esterno offrendo una continuità visiva e funzionale poco comune nella fascia di mercato semi-custom. La filosofia progettuale enfatizza la **connessione tra interno ed esterno, con ampie superfici vetrate, spazi sociali fluidi** e una successione di ambienti che favoriscono la fruizione del paesaggio marino. L'aft deck è pensato come area di intrattenimento con piscina e murate ribaltabili, mentre le aree esterne superiori offrono piattaforme per relax, Jacuzzi e zone lounge, conferendo allo yacht una forte vocazione alla vita all'aria aperta e al comfort esperienziale.

SIRENA YACHT 42



SIRENA YACHT 42

MACRO ZONING SUN DECK

Il **Sun Deck** è molto ampio con una grande lounge esterna per il relax degli ospiti o dell'armatore, con un grande tavolo centrale. Verso estrema prua si trova un grande prendisole.



- Lounge esterna
- Zona esterna
- Scale

MACRO ZONING UPPER DECK

Sull'**Upper Deck** è presente verso poppa una lounge esterna formata da una divaneria e varie sedute, andando verso prua abbiamo una grande lounge interna, cucina, la timoneria con la cabina del capitano ed infine una ampia zona esterna con divaneria e prendisole per il comfort ed il relax. È presente anche una scala che porta alla cabina armatoriale nel main deck

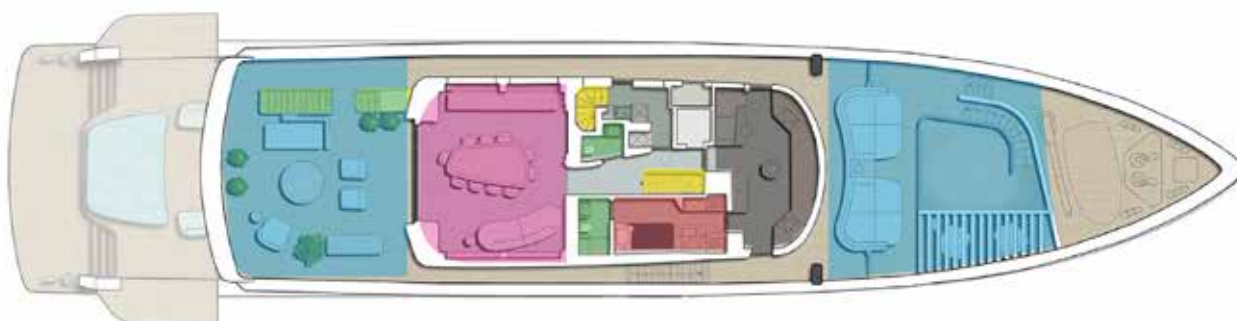

- Zona esterna
- Scale
- Lounge interna
- Timoneria
- Cabina Capitano
- Servizi
- Cucina

SIRENA YACHT 42

MACRO ZONING MAIN DECK

Nel **Main Deck** è presente una grande beach-area, oltre a questo, nel main deck è presente anche una grande lounge interna con un arredamento molto particolare e dinamico. Verso prua è presente la cabina armatoriale da cui si può accedere anche tramite una scala che ha accesso all'upper deck.

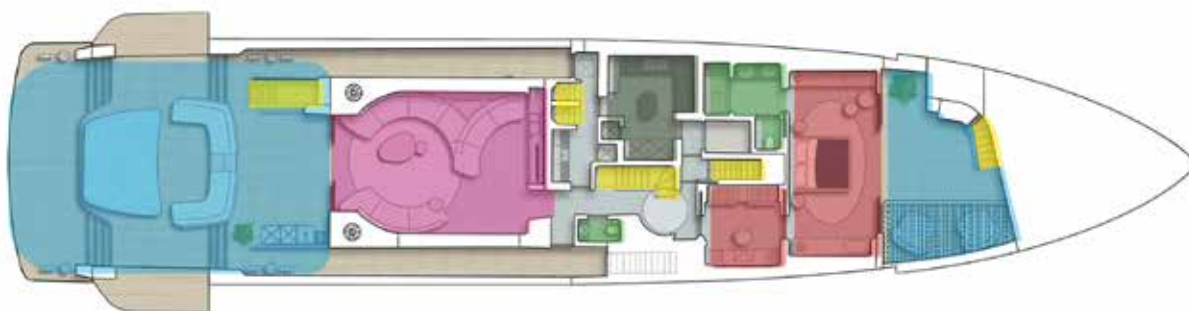

- Zona esterna
- Scale
- Servizi
- Cabine armatoriale
- Cucina
- Lounge interna

MACRO ZONING LOWER DECK

Sul **Lower Deck** sono dedicate **4 cabine per gli ospiti e 4 cabine per l'equipaggio** con spazi funzionali, una crew mess ampia, lavanderia, dispensa e accessi separati per evitare interferenze con gli ospiti

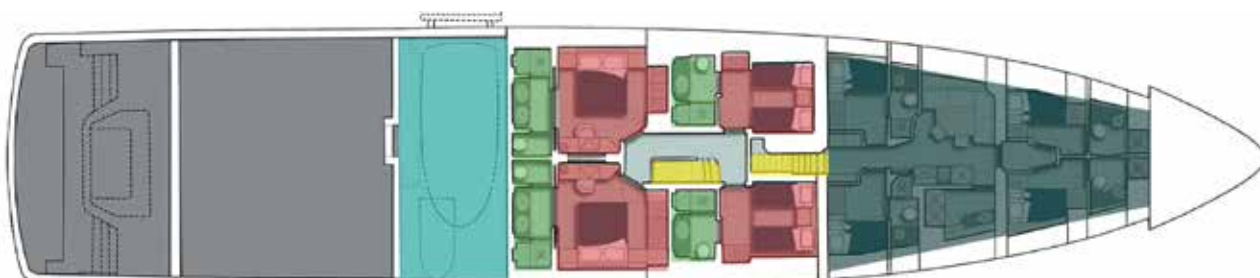

- Tender
- Scale
- Cabine ospiti
- Servizi
- Zona equipaggio

SIRENA YACHT 42

MICRO ZONING LIVING

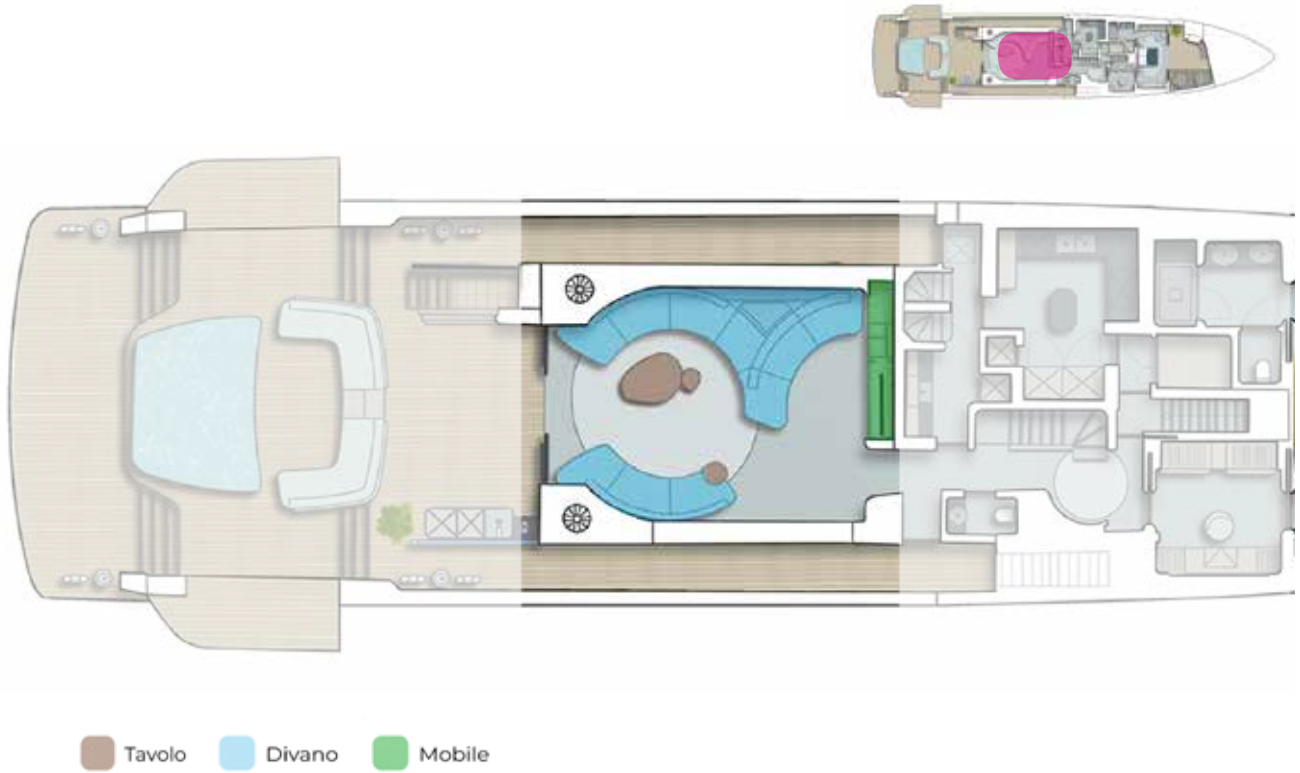

MICRO ZONING OUTDOOR

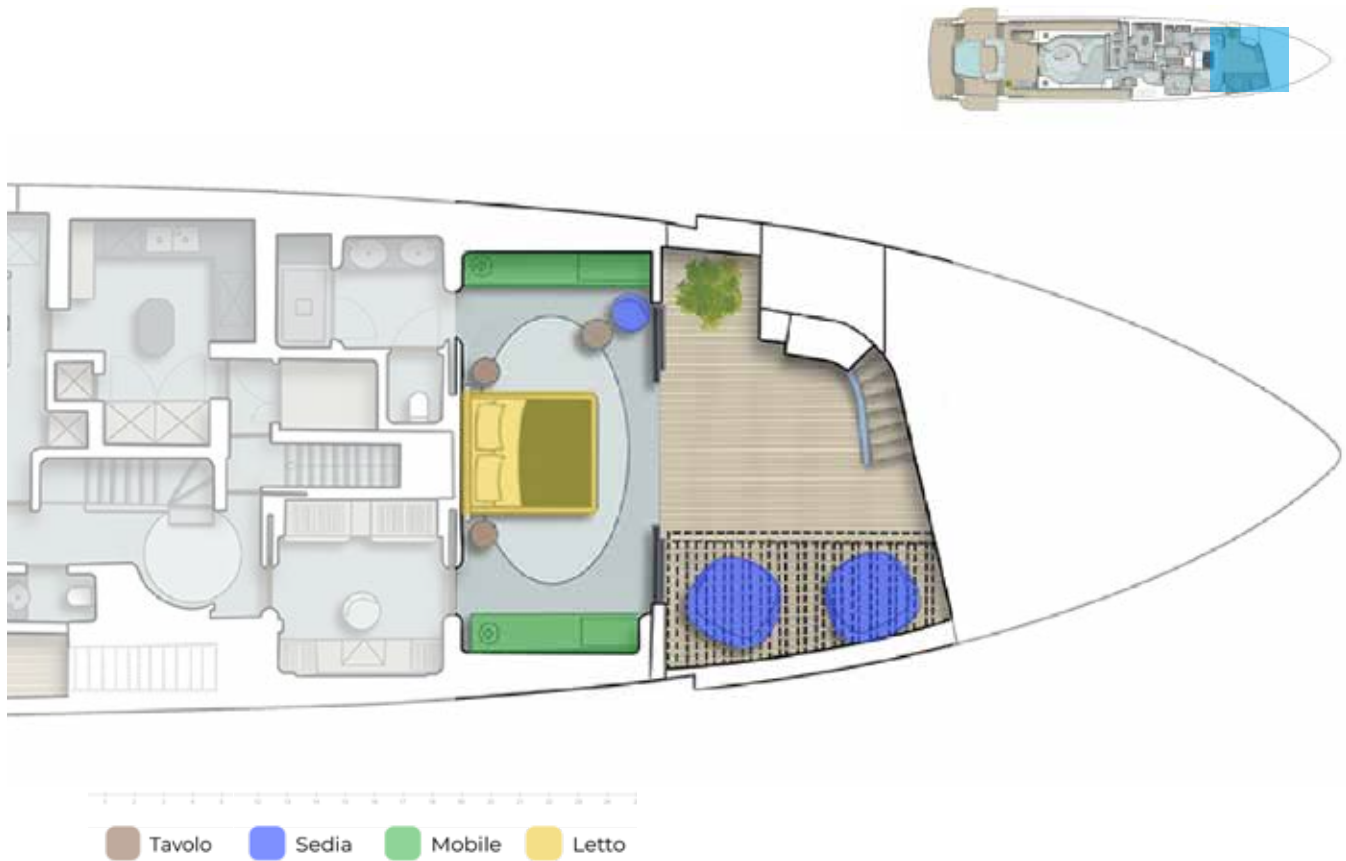

SIRENA YACHT 42

MICRO ZONING MASTER CABIN

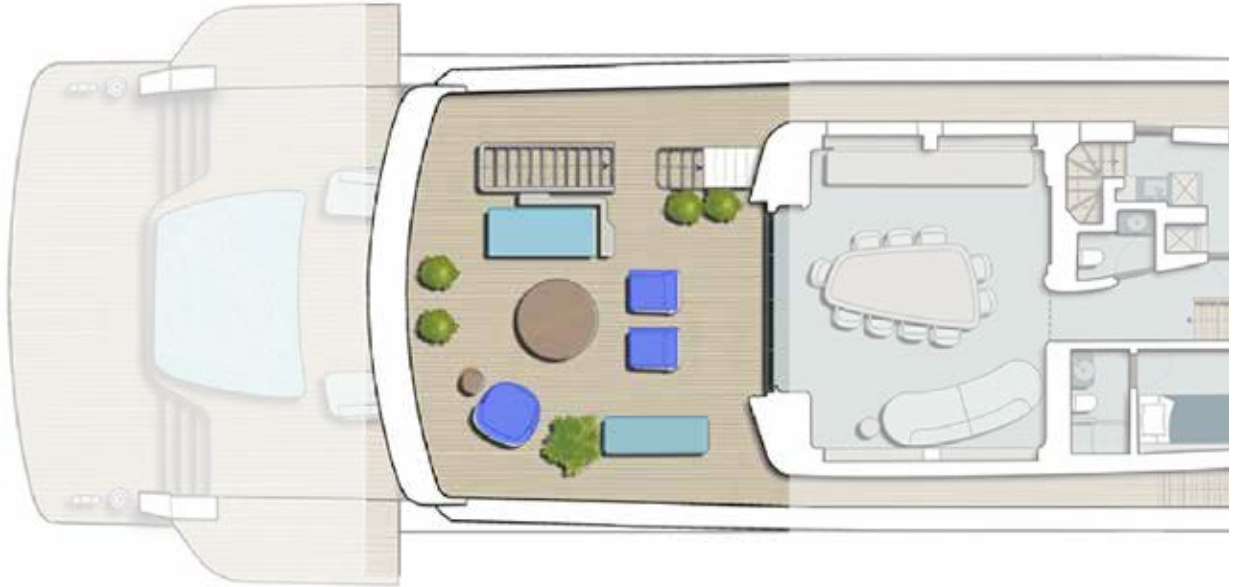

Tavolo Divano Sedia

PERCORSI

SUN DECK

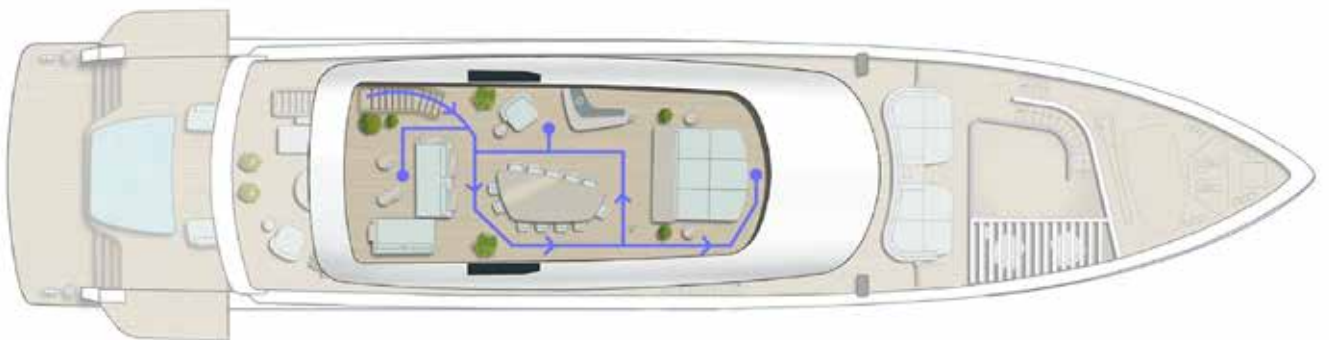

SIRENA YACHT 42

UPPER DECK

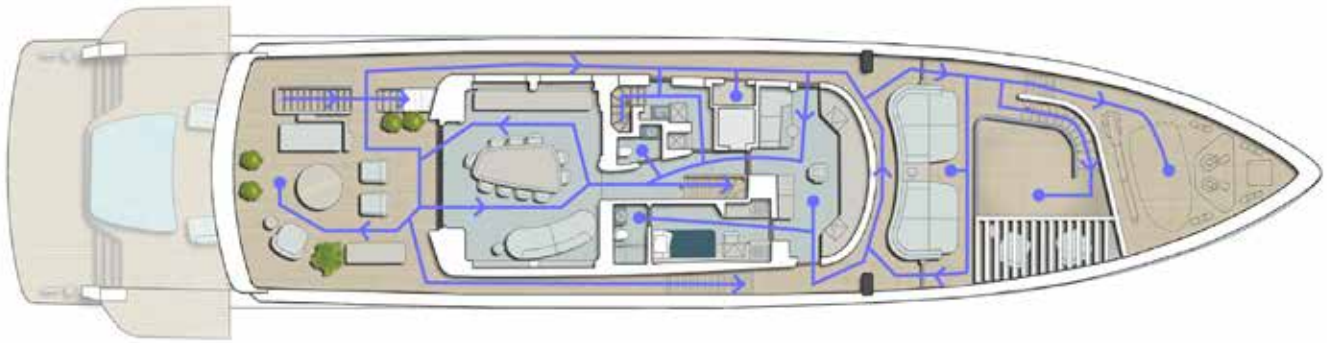

MAIN DECK

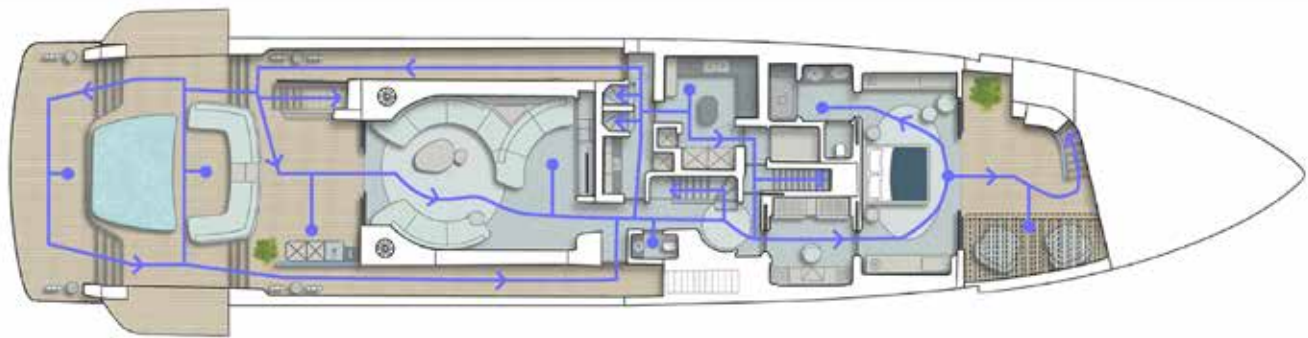

LOWER DECK

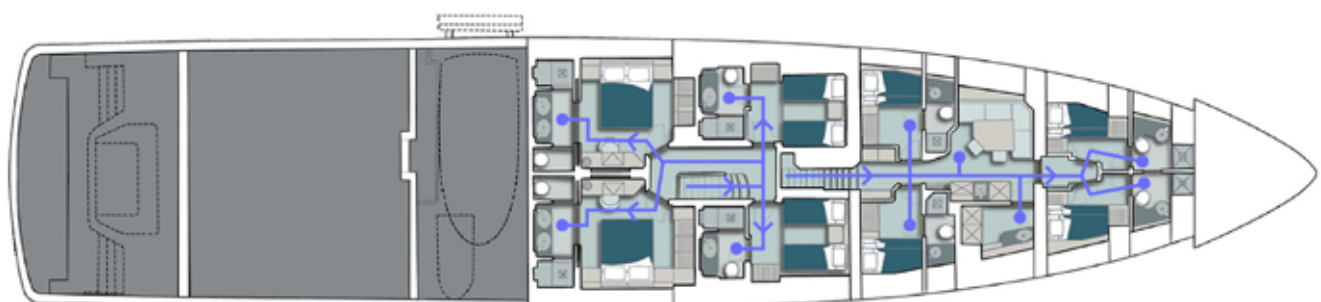

SIRENA YACHT 42

ANALISI DEI 6 CRITERI
LIVING

FODERA

Il ciellino del living è rivestito con pannelli lucidi grigi, con punti luce LED incassati che garantiscono un'illuminazione uniforme e discreta. I pannelli delle pareti sono di legno e vanno a riprendere il materiale utilizzato per il pagliolo e anche vari mobili presenti nel living. Questa combinazione dona un aspetto moderno e sofisticato, probabilmente ottenuto con materiali leggeri e resistenti, come laminati o compositi con finiture di pregio. L'insieme conferisce al living un design elegante ma anche minimalista, ideale per un ambiente molto luminoso ed unico nel suo genere.



PARATIE
LEGNO

PAGLIOLO
LEGNO

INFISSI
METALLO

CIELINO
PANELLI



I mobili presenti nel living ed altre zone sono custom

SIRENA YACHT 42

ANALISI DEI 6 CRITERI
LIVING

MATERIALI

La scelta dei materiali utilizzati nell'arredo delle living del Sirena Yacht 42 è guidata dalla volontà di creare un ambiente contemporaneo, elegante e fortemente connesso al contesto nautico, in cui comfort e percezione materica dialogano in modo equilibrato. La base del progetto è costituita da tessuti neutri e materici, caratterizzati da trame morbide e leggermente irregolari, utilizzati per imbottiti e superfici tessili al fine di trasmettere una sensazione di accoglienza e continuità visiva. Le essenze lignee chiare, impiegate per boiserie e arredi fissi, introducono calore e naturalità, contribuendo a un'atmosfera domestica pur mantenendo un linguaggio formale essenziale. A questi si affiancano superfici lapidee e pietre chiare, utilizzate come elementi di accento, che aggiungono raffinatezza e profondità attraverso leggere venature e variazioni cromatiche.



1. **Ecopelle** beige
2. **Tessuto** beige
3. **Marmo** bianco





4. **Marmo** nero
5. **Legno** di noce
6. **Legno** laccato nero

SIRENA YACHT 42

ANALISI DEI 6 CRITERI
LIVING

COMPOSIZIONE E
ASPETTI LUMINISTICI

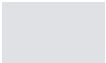

Pieni		Luce naturale	
Vuoti		Luce artificiale	

SIRENA YACHT 42

ANALISI DEI 6 CRITERI
LIVING

COLORE

La palette cromatica appare calibrata, neutra e di impronta contemporanea, pensata per trasmettere continuità visiva, luminosità e una sensazione di comfort "residenziale" di alto livello. Il colore principale è un beige sabbia / greige chiaro, utilizzato per i grandi imbottiti, i tappeti e parte delle superfici tessili. Questa scelta crea un ambiente avvolgente e non riflettente, ideale per uno spazio nautico. Tavolini, profili, dettagli del soffitto e alcuni elementi decorativi utilizzano nero opaco e grigio antracite, impiegati con misura per definire le geometrie e dare profondità visiva senza spezzare l'armonia complessiva. Nel complesso, la palette è monocromatica con accenti naturali, tipica di un interior design nautico di fascia alta: elegante, senza colori saturi, pensata per invecchiare bene nel tempo e valorizzare la luce e il panorama esterno.



#26221f

#2e3136

#595f6b

#a88c74

#dad4d4

SIRENA YACHT 42

ANALISI DEI 6 CRITERI
MASTER CABIN

FODERA

Il cielino del living è rivestito con pannelli lucidi grigi, con punti luce LED incassati che garantiscono un'illuminazione uniforme e discreta. I pannelli delle pareti sono di legno e vanno a riprendere il materiale utilizzato per il pagliolo e anche vari mobili presenti nel living. Questa combinazione dona un aspetto moderno e sofisticato, probabilmente ottenuto con materiali leggeri e resistenti, come laminati o compositi con finiture di pregio. L'insieme conferisce al living un design elegante ma anche minimalista, ideale per un ambiente molto luminoso ed unico nel suo genere.



PARATIE
LEGNO

PAGLIOLO
LEGNO

INFISSI
METALLO

CIELINO
PANELLI



I mobili presenti nel living ed altre zone sono custom

SIRENA YACHT 42

ANALISI DEI 6 CRITERI
MASTER CABIN

MATERIALI

La scelta dei materiali utilizzati nell'arredo delle living del Sirena Yacht 42 è guidata dalla volontà di creare un ambiente contemporaneo, elegante e fortemente connesso al contesto nautico, in cui comfort e percezione materica dialogano in modo equilibrato. La base del progetto è costituita da tessuti neutri e materici, caratterizzati da trame morbide e leggermente irregolari, utilizzati per imbottiti e superfici tessili al fine di trasmettere una sensazione di accoglienza e continuità visiva. Le essenze lignee chiare, impiegate per boiserie e arredi fissi, introducono calore e naturalità, contribuendo a un'atmosfera domestica pur mantenendo un linguaggio formale essenziale. A questi si affiancano superfici lapidee e pietre chiare, utilizzate come elementi di accento, che aggiungono raffinatezza e profondità attraverso leggere venature e variazioni cromatiche.



1. **Legno** di betulla
2. **Metallo** lucido
3. **Legno** di quercia

SIRENA YACHT 42

ANALISI DEI 6 CRITERI
MASTER CABIN

COMPOSIZIONE E
ASPETTI LUMINISTICI



Pieni



Luce naturale



Vuoti



Luce artificiale



SIRENA YACHT 42

ANALISI DEI 6 CRITERI
MASTER CABIN

COLORE

La palette cromatica appare calibrata, neutra e di impronta contemporanea, pensata per trasmettere continuità visiva, luminosità e una sensazione di comfort "residenziale" di alto livello. Il colore principale è un beige sabbia / greige chiaro, utilizzato per i grandi imbottiti, i tappeti e parte delle superfici tessili. Questa scelta crea un ambiente avvolgente e non riflettente, ideale per uno spazio nautico. Tavolini, profili, dettagli del soffitto e alcuni elementi decorativi utilizzano nero opaco e grigio antracite, impiegati con misura per definire le geometrie e dare profondità visiva senza spezzare l'armonia complessiva. Nel complesso, la palette è monocromatica con accenti naturali, tipica di un interior design nautico di fascia alta: elegante, senza colori saturi, pensata per invecchiare bene nel tempo e valorizzare la luce e il panorama esterno.



#26221f

#2e3136

#595f6b

#a88c74

#dad4d4

SIRENA YACHT 42

ANALISI DEI 6 CRITERI
OUTDOOR

FODERA

Il cielino del outdoor è rivestito con pannelli chiari, che va a riprendere il colore utilizzato anche per lo scafo, con punti luce LED incassati che garantiscono un'illuminazione uniforme e discreta. Il parapetto ha una struttura in metallo ed è stato utilizzato il vetro per dare un tocco elegante e rendere lo spazio molto più aperto.



PAGLIOLO
TEAK

PARAPETTO
METALLO

PARAPETTO
VETRO

CIELINO
PANNELLI

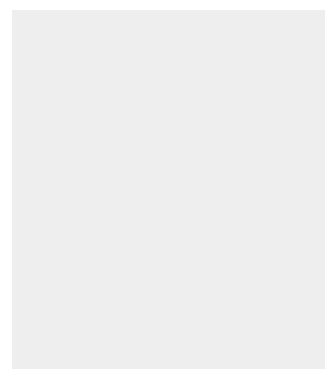
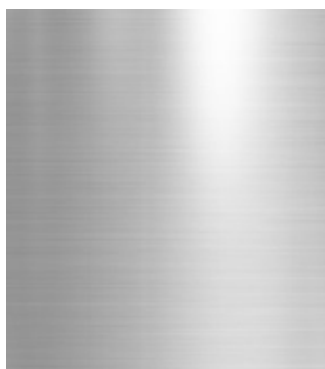

I mobili presenti nel living ed altre zone sono custom

SIRENA YACHT 42

ANALISI DEI 6 CRITERI
OUTDOOR

MATERIALI

I materiali scelti contribuiscono a un'estetica contemporanea e raffinata, in cui funzionalità e comfort dialogano con l'ambiente marino. Il ponte in teak naturale introduce una texture calda e materica che bilancia le superfici chiare, conferendo eleganza senza rinunciare alla resistenza agli agenti atmosferici. Le strutture in metallo con finitura satinata e i parapetti in vetro amplificano la percezione di leggerezza e continuità visiva con il mare, lasciando che la luce naturale attraversi gli spazi. Gli arredi imbottiti, rivestiti in tessuti tecnici dai toni neutri, rafforzano un senso di lusso discreto e accogliente, mentre gli inserti verdi e i dettagli in materiali compositi completano l'insieme con un linguaggio pulito e sofisticato, enfatizzando un'atmosfera rilassata ma altamente curata.



1. **Marmo** grigio
2. **Tessuto** ecopelle beige
3. **Metallo** satinato
4. **Teak**

SIRENA YACHT 42

ANALISI DEI 6 CRITERI
OUTDOOR

COMPOSIZIONE



Pieni



Vuoti

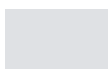

SIRENA YACHT 42

ANALISI DEI 6 CRITERI
OUTDOOR

COLORE

La palette cromatica appare calibrata, neutra e di impronta contemporanea, pensata per trasmettere continuità visiva, luminosità e una sensazione di comfort "residenziale" di alto livello. Il colore principale è un beige sabbia / greige chiaro, utilizzato per i grandi imbottiti, i tappeti e parte delle superfici tessili. Questa scelta crea un ambiente avvolgente e non riflettente, ideale per uno spazio nautico. Nel complesso, la palette è monocromatica con accenti naturali, tipica di un interior design nautico di fascia alta: elegante, senza colori saturi, pensata per invecchiare bene nel tempo e valorizzare la luce e il panorama esterno.



#251810

#742e0a

#a88c74

#e1c4a4

#dad4d4

Ispirazioni

Di seguito ci sono alcuni progetti di yacht da cui ho preso ispirazione, sia per la progettazione degli interni che per quella degli esterni. Hanno la particolarità di aver integrato, nei loro progetti, il concetto di natura sia fisica ma anche nel senso più astratto, seguendo delle forme organiche e più naturali.

L'uso del verde all'interno dei vari spazi, fornisce una concezione dell'ambiente nautico più a stretto contatto con

la natura trasformando alcune zone della barca in autentiche aree green che normalmente si potrebbero avere solo in determinate zone urbane. È così che si ha la possibilità di essere più vicini alla natura anche in un ambiente come quello nautico, dove si è circondati da essa senza però che ci si unisca completamente portandola anche all'interno dell'imbarcazione stessa.



Yacht Stella Maris - Living

SYMBIOSYS

Specifiche tecniche

Designer esterni ed interni: Studio KMJ

- Modello: Superyacht dislocante
- Lunghezza fuori tutto: 84 m
- Larghezza: 15 m
- Immersione a pieno carico: 4,6 m
- Posti letto ospiti: 12 persone
- Posti letto equipaggio: 25 persone



“Symbiosis” è il concept di superyacht di lusso da **85 metri**. È stato progettato da **Kurt Merki Jr. dello studio svizzero KMJ** e presentato ufficialmente al Monaco Yacht Show del 2023.

Il design di Symbiosis si concentra sull'**integrazione della natura a bordo** per migliorare il benessere degli ospiti. Questo concetto biophilic (orientato alla natura) si manifesta in diverse caratteristiche innovative, tra cui un “**Albero della Vita**” che si estende su due ponti e un “**Symbiosis Garden**”, un prato di oltre **100 metri** quadrati utilizzabile per diverse attività all’aperto. Include anche “**The Sanctum**”, un’area dedicata alla coltivazione di erbe, spezie e verdure fresche per lo chef di bordo. Il progetto non sacrifica il lusso o il comfort, offrendo servizi tipici dei superyacht di queste dimensioni, come un eliporto, una suite benessere e un garage completo per tender e giocattoli acquatici.





EIPHANY

Specifiche tecniche

Designer esterni ed interni:
Studio Andy Waugh Yacht Design

- Modello: Superyacht dislocante
- Lunghezza fuori tutto: 130 m
- Posti letto ospiti: 28 persone
- Posti letto equipaggio: 40 persone
- Motore: Diesel-elettrico Cummins da 2.000 hp
- Velocità massima: 14 nodi



L'imbarcazione in questione è il concept di **superyacht Epiphany**, un progetto di **130 metri** (427 piedi) ideato dallo **studio britannico Andy Waugh Yacht Design**. Presentato nel 2016, a oggi rimane esclusivamente un progetto teorico e non è stato ancora costruito.

Il design si caratterizza per linee esterne semplici ed eleganti, con una silhouette distintiva accentuata da ampie finestre a tutta altezza e parapetti bassi, pensati per massimizzare il senso di apertura verso il mare. La disposizione interna è studiata per garantire l'estrema privacy e lusso, dedicando un intero ponte all'armatore. Questo ponte include una suite con lucernari, una piattaforma privata a prua con vasca idromassaggio, un cinema privato e un imponente ufficio. Sotto questo livello si trova il ponte VIP, che ospita quattro spaziose cabine, ciascuna dotata di balcone privato. Altri ospiti sono accolti in due cabine VIP e otto cabine standard situate sul ponte principale, per un totale di ventotto ospiti a bordo.

Tra gli innumerevoli servizi di bordo, l'**Epiphany** vanta una piscina principale sul ponte di poppa che, all'occorrenza, può essere trasformata in eliporto, oltre a diversi saloni comuni, un'area spa e palestra completamente attrezzata, un'area pranzo all'aperto e un beach club posizionato sul ponte inferiore. Per garantire un servizio impeccabile, sono previsti alloggi dedicati per un equipaggio di un massimo di quaranta persone. Per quanto riguarda le prestazioni, trattandosi di un concept, le specifiche sono indicative: alcune fonti suggeriscono un sistema di **propulsione diesel-elettrico da 2.000 hp, capace di raggiungere una velocità massima stimata di circa 14 nodi e un'autonomia di 4.800 miglia nautiche.**

EPIPHANY



OCEANCO - CONCEPT LILY

Specifiche tecniche

Designer esterni ed interni:
Oceanco / Studio VRIPACK

- Lunghezza fuori tutto: 101 m
- Larghezza: 21 m
- Posti letto ospiti: 20 persone
- Posti letto equipaggio: 33 persone
- Motore: Sistema ibrido adattabile al metanolo con ABB Dynafin



L'imbarcazione è il superyacht **concept LILY da 101 metri**, un progetto rivoluzionario nato dalla collaborazione tra il costruttore olandese **Oceanco** e lo studio di design **Vripack**, svelato al Dubai International Boat Show nel febbraio 2025. Il design si ispira alla forma naturale e ai petali sovrapposti di una ninfea, che si traduce in un profilo esterno scolpito e asimmetrico e in un layout interno su più livelli. LILY ridefinisce l'architettura convenzionale degli yacht con un design completamente asimmetrico, ponti sovrapposti e ampie superfici vetrate che offrono un'incredibile vista, massimizzando lo spazio e il flusso d'aria. È un'evoluzione della piattaforma di transizione energetica (ETP) sviluppata da Oceanco e Lateral Naval Architects, progettata per essere altamente efficiente dal punto di vista energetico, includendo un sistema di propulsione ibrido adattabile al metanolo e il sistema ABB Dynafin per un minor consumo di carburante.



OCEANCO - CONCEPT LILY

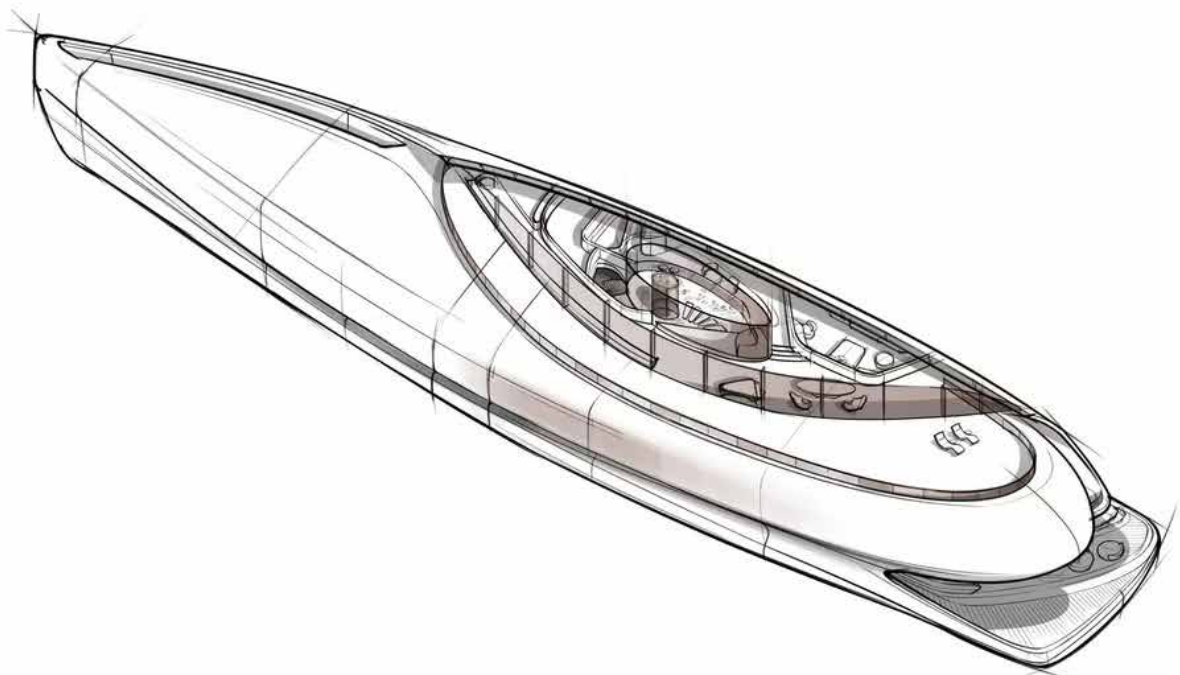
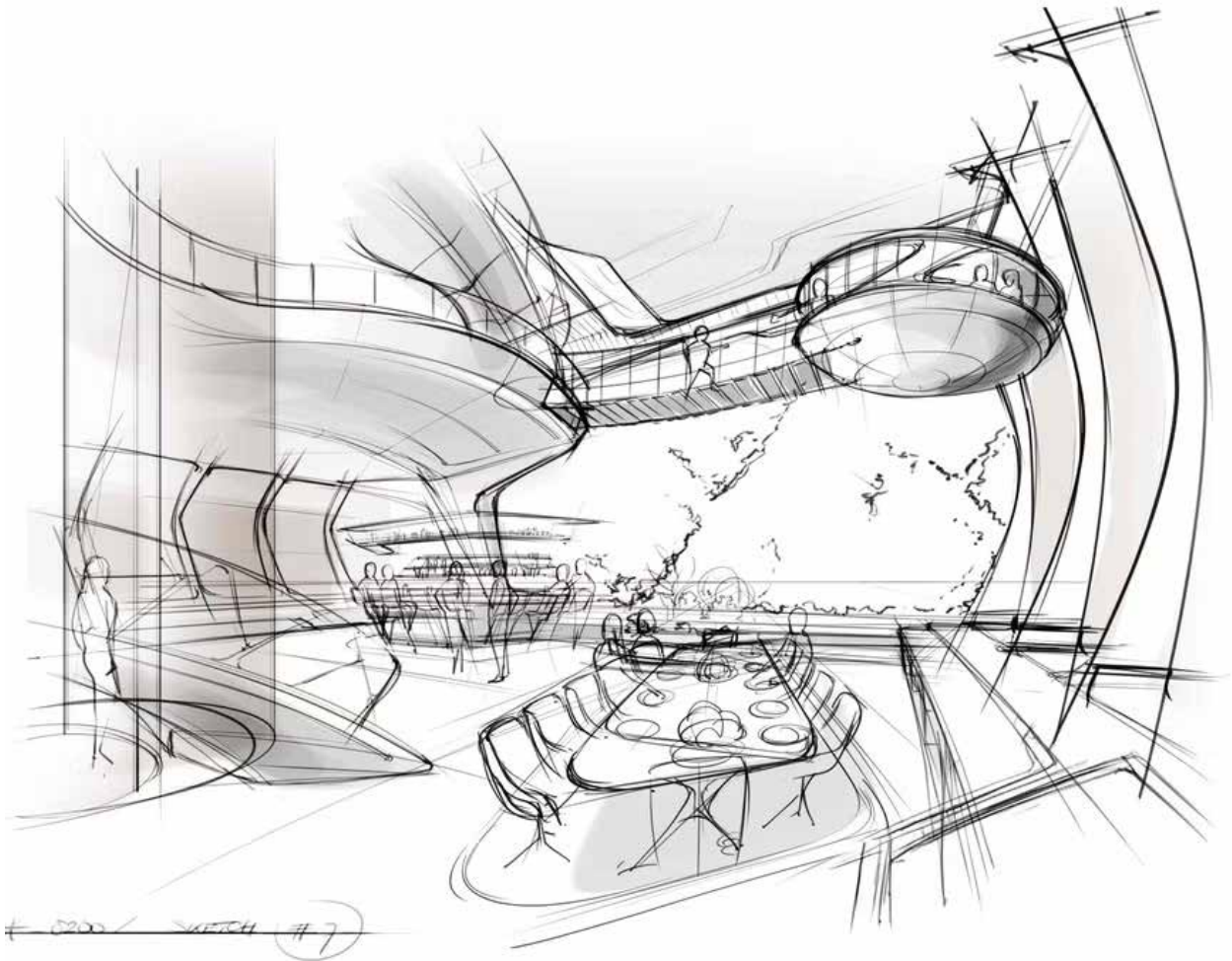

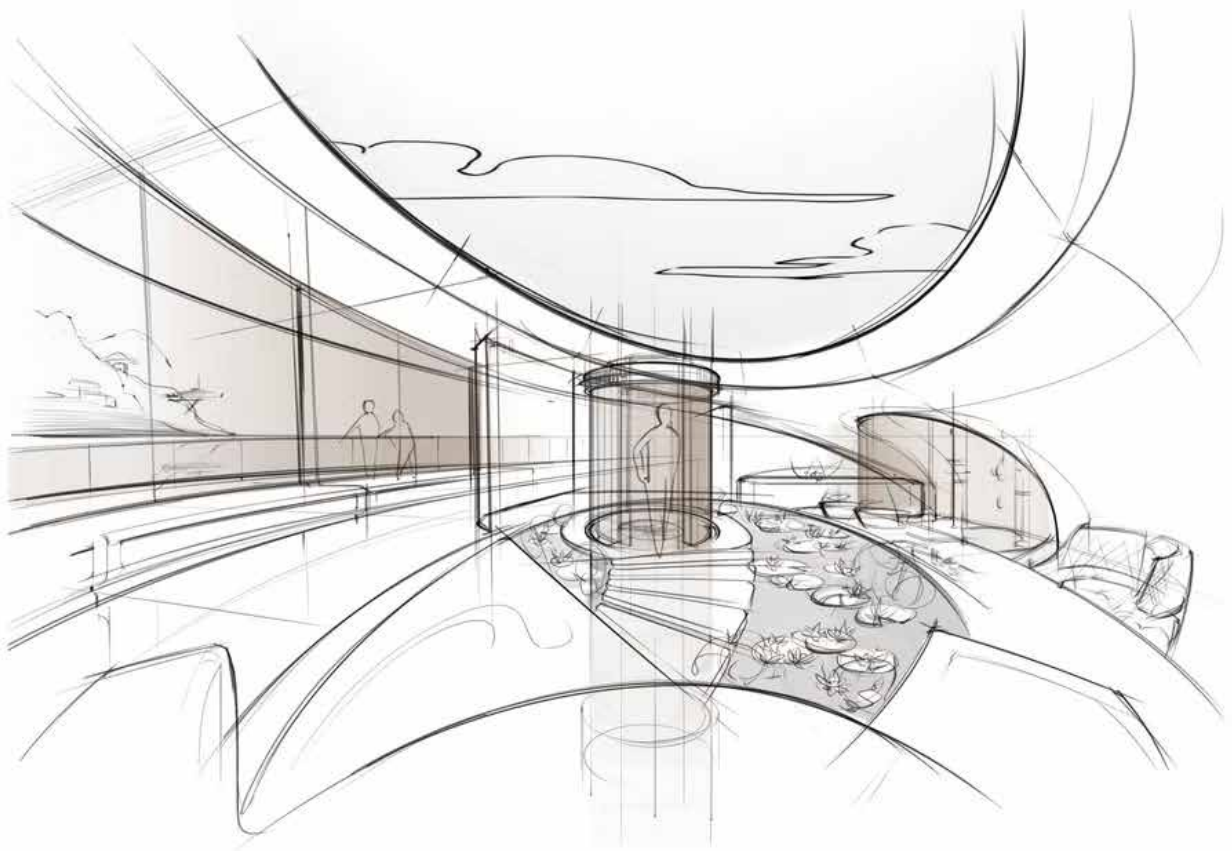



TEMPPIO



II TEMPIO

Il nome **“Secondo Tempio”** nasce da una visione precisa e coerente del benessere come percorso integrato, che coinvolge corpo, mente e ambiente. Non si tratta soltanto di una denominazione evocativa, ma dell'espressione di una filosofia progettuale: l'idea che l'essere umano sia costantemente impegnato in una ricerca di equilibrio psicofisico, oggi più che mai messa alla prova da ritmi accelerati, stimoli continui e sovraccarico sensoriale.

In un contesto dominato da velocità, intrattenimento pervasivo e connessione permanente, emerge **l'esigenza di uno spazio di decompressione**: un luogo capace di favorire il rallentamento, la consapevolezza e il recupero delle energie. Il benessere, in questa prospettiva, non è solo assenza di stress, ma condizione attiva di armonia tra dimensione interiore e ambiente esterno.

Il primo “tempio” è il corpo stesso. È qui che inizia ogni percorso di cura: attraverso l'attenzione alla salute fisica, all'equilibrio emotivo, alla qualità del riposo e alla relazione con i propri ritmi naturali. **Prendersi cura del proprio corpo significa riconoscerlo come spazio sacro, fondamento dell'esperienza e strumento attraverso cui si percepisce il mondo.**

Il “secondo tempio” è invece l'ambiente che accoglie e sostiene questo percorso. È uno spazio progettato per amplificare la sensazione di pace, protezione e connessione con la natura.

Nel caso di questo yacht, il concetto si traduce in una scelta consapevole di materiali e atmosfere: il calore del legno, la presenza costante dell'acqua, la luce naturale del sole, il movimento del vento. Elementi primari che richiamano una dimensione essenziale e autentica, favorendo un'esperienza sensoriale completa e rigenerante.

Ho scelto quindi di chiamare questo progetto “Secondo Tempio” perché lo yacht non è solo un mezzo o un luogo da abitare, ma uno spazio di trasformazione: un rifugio galleggiante che diventa estensione armonica dell'individuo, capace di offrire equilibrio, serenità e benessere a chiunque lo viva.



CONCEPT

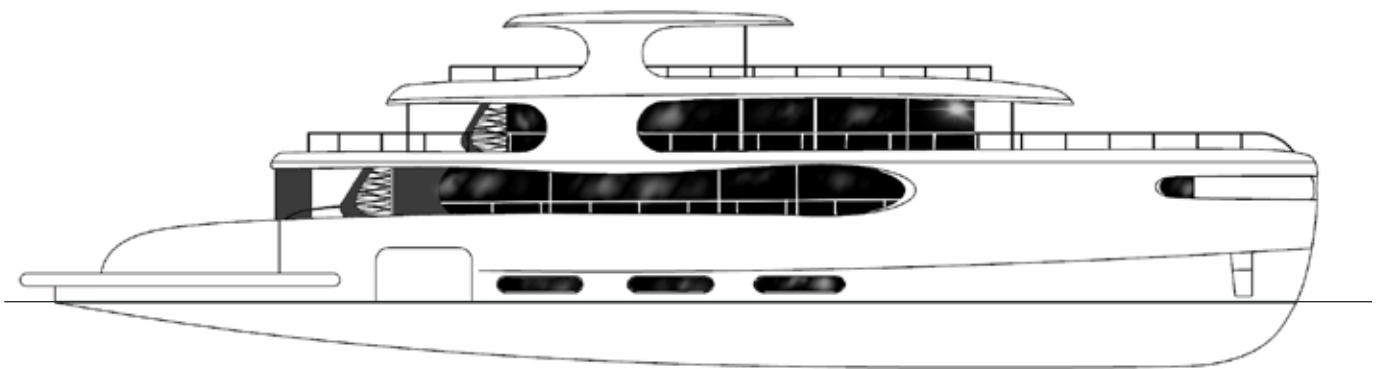
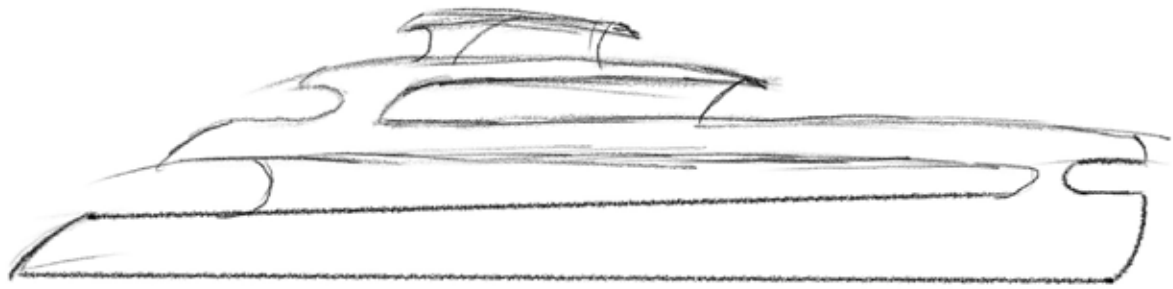

SECONDO TEMPIO

Specifiche tecniche

- Lunghezza fuori tutto: 40,6 m
- Larghezza: 8,2 m
- Posti letto ospiti: 10 persone
- Posti letto equipaggio: 8 persone
- Motori: 2 x MAN V12-1400



Secondo tempio, è il progetto di tesi di uno yacht di 40 metri. Il design si ispira all'**architettura biofilica** introducendo, tramite l'ispirazione della natura, elementi come l'acqua, la luce e le piante. Il design esterno si caratterizza per linee curve ed eleganti, con una silhouette distintiva accentuata da ampie finestre a tutta altezza e parapetti in vetro, pensati per massimizzare il senso di apertura verso il mare. Il design interno riprende materiali naturali come il legno o il tessuto ed è disposto in modo da offrire spazi di relax e privacy. In tutti i deck, eccetto nel lower, è presente una vetrata calpestabile da cui è possibile osseverare gli altri deck e permette alla luce di filtrare all'interno. Nei due living sono presenti delle decorazioni naturali che permettono di implementare la natura negli spazi interni. L'elemento dell'acqua è presente nelle piscine situate a poppa del main deck e dell'upper deck e nella cascata situata tra un ponte e l'altro. La cabina armatoriale

si trova a estrema prua del main deck ed offre un balcone privato così da poter ammirare il panorama circostante.

Tra i vari servizi di bordo, **Secondo Tempio** vanta, oltre a diversi saloni comuni, un'area spa e palestra completamente attrezzata, un'area pranzo all'aperto e un beach area posizionato sul ponte inferiore. Per garantire un servizio impeccabile, sono previsti alloggi dedicati per un equipaggio di un massimo di dieci persone. Lo scafo è in alluminio, leggero e resistente, oltre ad essere riciclabile e riutilizzabile per progetti futuri. Per quanto riguarda le prestazioni, trattandosi di un concept, le specifiche sono indicative: il sistema di propulsione scelto è diesel-elettrico da 1400 hp. Inoltre come sistema di propulsione utilizza l'elica ips.

SECONDO TEMPIO

Motore

MAN V12 1400HP

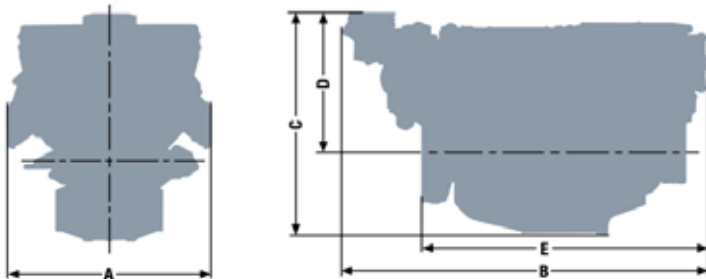

Dimensions

Type designation	V12-1400 V12-1550	V12-1550 SCR
A-Overall width	1,153 mm	1,153 mm
B-Overall length	2,130 mm	2,139 mm
C-Overall height - flat oil pan	1,230 mm	1,272 mm
D-Top of engine to crankshaft centre	765 mm	808 mm
E-Length of engine from front end to edge of flywheel housing	1,630 mm	1,658 mm
Average weight of engine ready for installation (dry)	2,270 kg	2,420 kg

Technical features

Type designation	V12-1400
Displacement	24.24 l
Maximum output to DIN ISO 3046-1	1,029 kW (1,400 hp)
Rated speed	2,300 rpm
Maximum torque at speed	4,680 Nm 1,200-2,100 rpm
Absolute fuel consumption at rated power ¹⁾	270 l/h
Classifiable	✓
Exhaust gas aftertreatment	-
Exhaust gas status	IMO Tier II, EPA Tier 3 ²⁾ , China 2 ²⁾ , RCD 2013/53/EC

1) Tolerance +5% according to DIN ISO 3046-1

2) for private use only

Caratteristiche

- Elevata potenza di trazione anche a basse velocità
- Accelerazione potente e reazione rapida ai comandi
- Prestazioni elevate combinate con un peso ridotto
- Alta efficienza grazie al basso consumo di carburante
- Bassi costi di gestione e lunga durata
- Bassi valori di emissione
- Rete di assistenza in tutto il mondo con rapida fornitura di pezzi di ricambio
- **Sovralimentazione:** Turbocompressore con intercooler e waste gate
- **Sistema di alimentazione:** Iniezione diretta di carburante Common Rail con controllo elettronico
- **Lubrificazione del motore:** Sistema chiuso con alimentazione forzata, raffreddamento e filtraggio dell'olio
- **Tipo di raffreddamento:** Scambiatore di calore a piastre, raffreddato ad acqua di mare
- **Controllo del motore:** Controllo elettronico dell'iniezione (EDC)

SECONDO TEMPIO

Elica
IPS



La propulsione IPS (Inboard Performance System) è un sistema di propulsione nautica che ha introdotto un approccio innovativo rispetto ai tradizionali sistemi con linea d'asse o piedi poppieri. Il principio fondamentale consiste nell'utilizzo di pod orientabili montati sotto lo scafo, dotati di **eliche controrotanti** rivolte verso prua, cioè che "tirano" l'imbarcazione invece di spingerla da dietro. Questo dettaglio tecnico è uno degli aspetti più importanti del sistema, perché le eliche lavorano in acqua non disturbata dal flusso dello scafo, **migliorando significativamente l'efficienza idrodinamica**.

Ogni unità IPS è composta da un motore entro bordo collegato a un pod sterzante immerso, che può ruotare per dirigere la spinta. A differenza dei sistemi tradizionali in cui il timone devia il flusso dell'elica, nel sistema IPS è **l'intero gruppo propulsivo che orienta la spinta, rendendo la risposta alla manovra molto più diretta e precisa**. Questo comporta una maggiore manovrabilità, soprattutto nelle manovre a bassa velocità e negli spazi portuali ristretti. Per facilitare ulteriormente il controllo, il sistema è spesso abbinato al **joystick di manovra**, che consente al comandante di controllare simultaneamente direzione e potenza di più pod con movimenti intuitivi.

Dal punto di vista delle prestazioni, la configurazione con eliche controrotanti riduce la perdita di energia dovuta alla rotazione del flusso e migliora la trasformazione della potenza del motore in spinta effettiva. Ciò si traduce generalmente in **maggiore velocità massima, minori consumi di carburante e riduzione delle emissioni, oltre a un livello di rumorosità e vibrazioni inferiore rispetto ai sistemi tradizionali**.

Un altro aspetto rilevante riguarda la **sicurezza e l'efficienza strutturale**: i pod IPS sono progettati con un sistema di accoppiamento progettato per **cedere in caso di impatto con ostacoli sommersi**, limitando i danni allo scafo. Questa soluzione ingegneristica riduce il rischio di compromissione della struttura dell'imbarcazione in caso di urti accidentali.

Nel complesso, la propulsione IPS rappresenta una delle **evoluzioni più significative** nella progettazione dei sistemi propulsivi per imbarcazioni da diporto e yacht di medie dimensioni, poiché combina efficienza idrodinamica, controllo avanzato e ottimizzazione degli spazi, migliorando sia le prestazioni nautiche sia l'esperienza di navigazione.

SECONDO TEMPIO

Piani generali

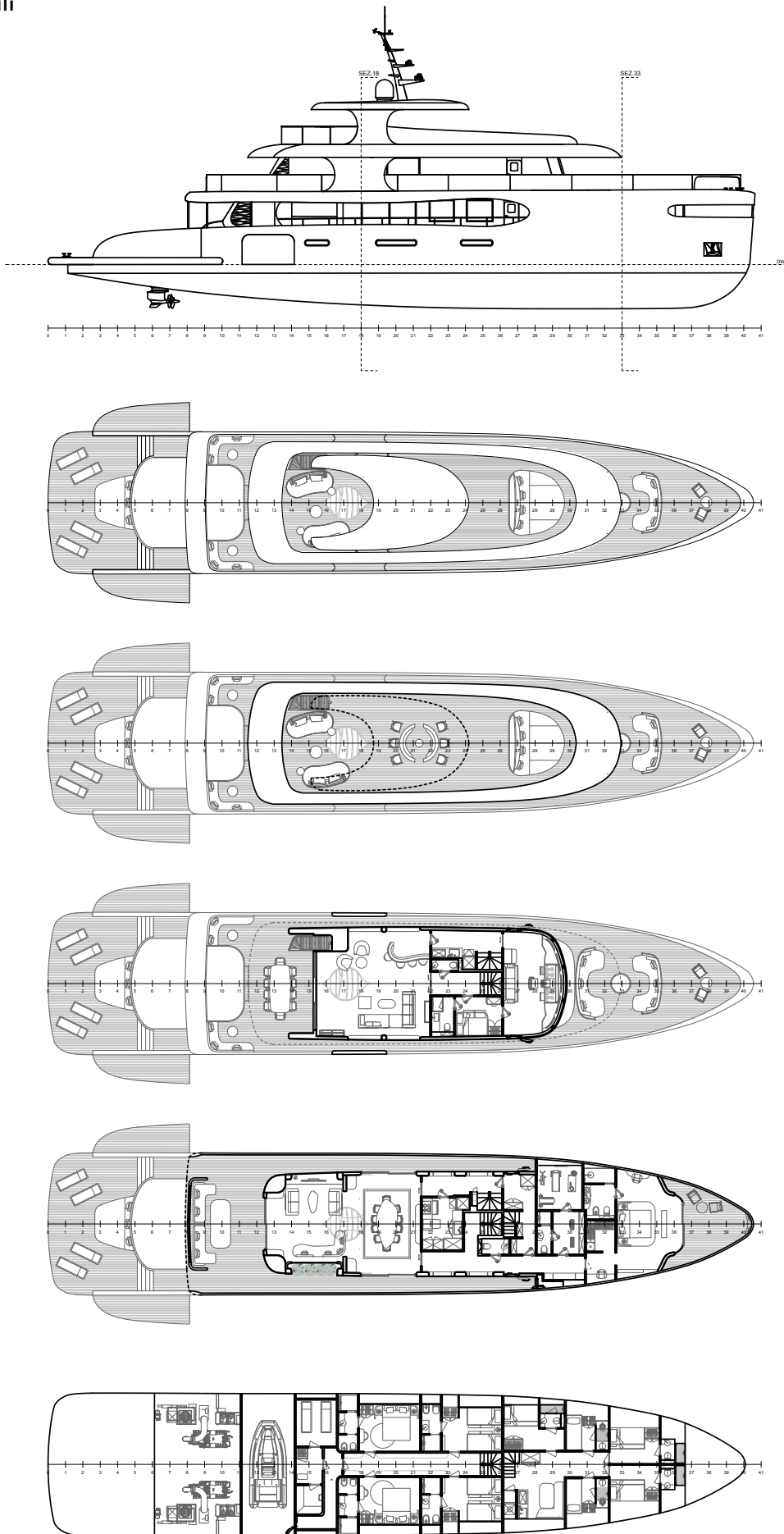

SECONDO TEMPIO

Sezioni trasversale e longitudinale

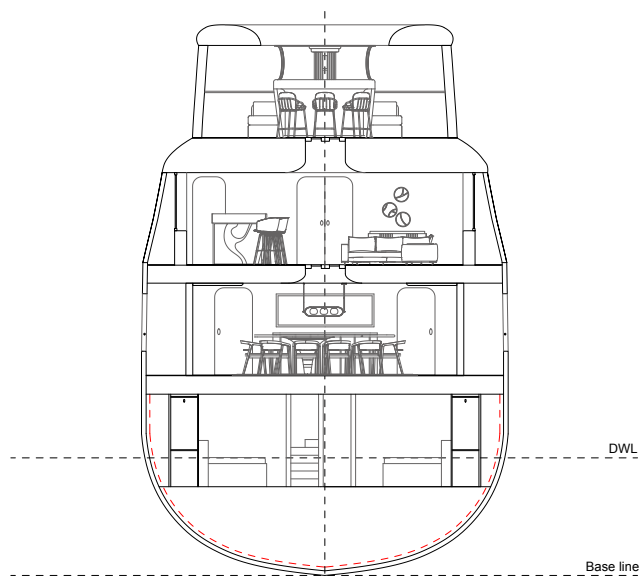
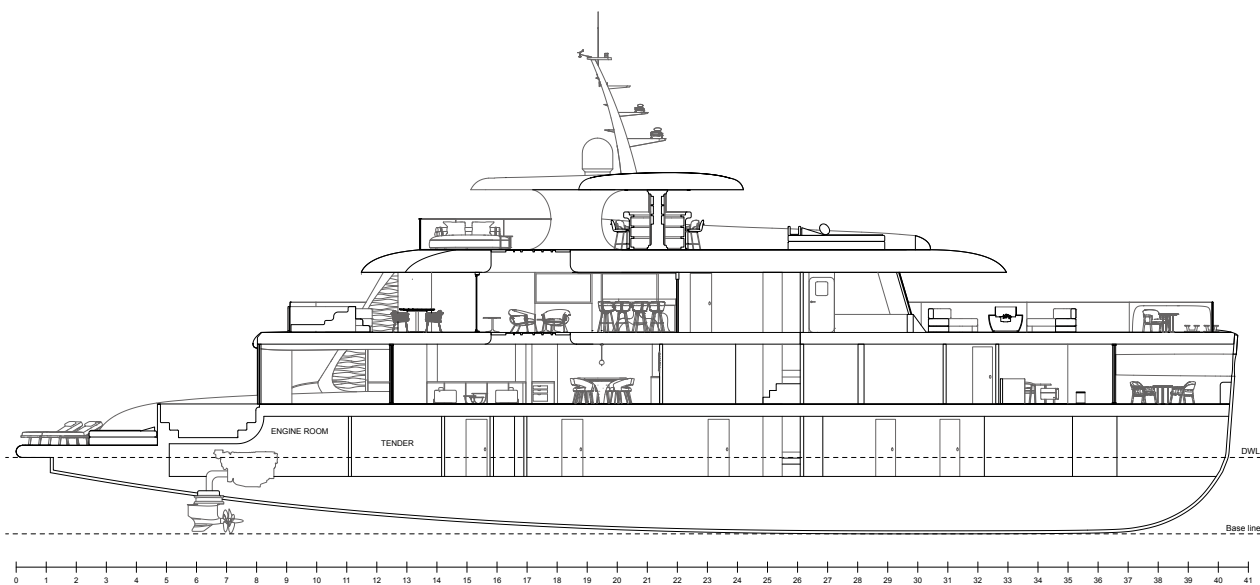

SEZIONE 18
guardare AV

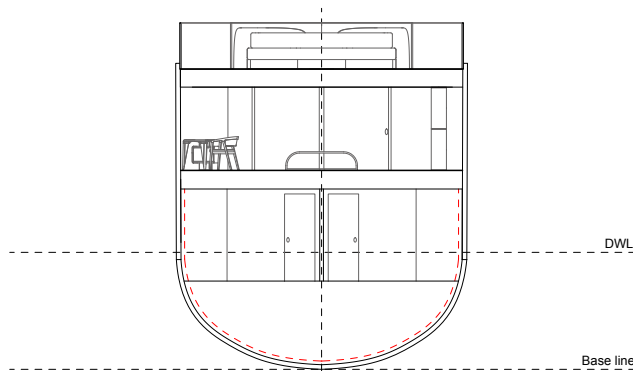

SEZIONE 33
guardare AV

SECONDO TEMPIO

MACRO ZONING SUN DECK

Il **Sun Deck** è dedicato al relax all'aperto, configurabile secondo il lifestyle dell'armatore. Ha un'area dedicata alla zona bar con due banconi bar al centro mentre a poppa e a prua sono presenti delle divanerie e prendisole per il relax degli ospiti e dell'armatore. Inoltre sul pagliolo è presente una finestratura calpestabile dove è possibile guardare nel deck sottostante e permette di far entrare la luce all'interno di esso. È un'area molto spaziosa che permette di godere al meglio il panorama circostante.

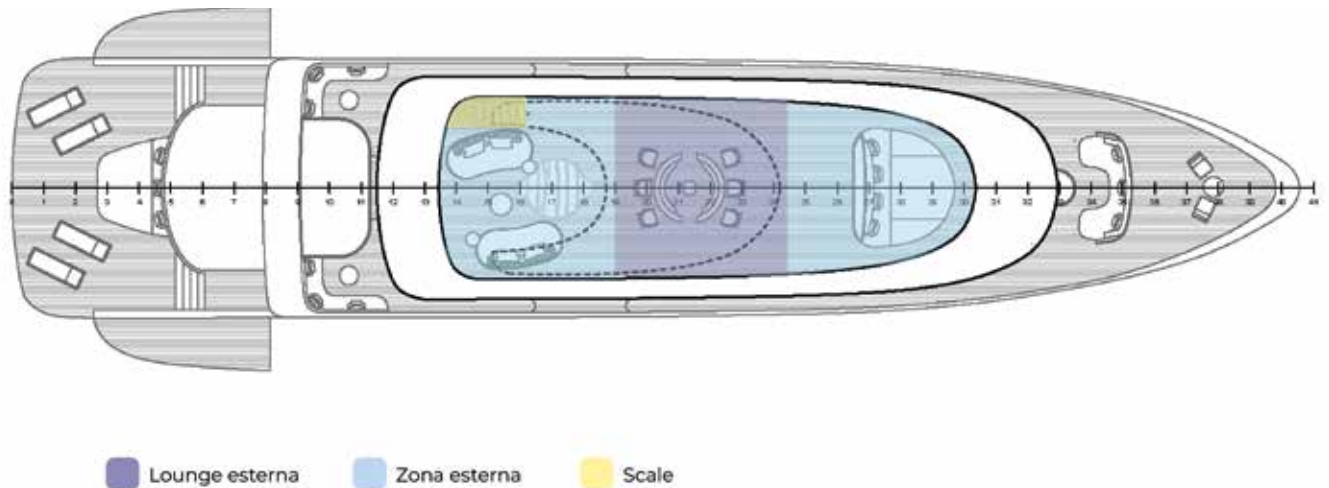

MACRO ZONING UPPER DECK

L'**Upper Deck** è concepito come living panoramico continuo, con zona pranzo e lounge interna-esterna fluida. Andando più verso prua, abbiamo la cabina del capitano e la timoneria, oltre che un bango per gli ospiti e una piccola cucina con collegamento alla cucina del deck sottostante. All'esterno verso poppa, è presente una zona relax con piscina e divanerie laterali mentre verso prua sono presenti delle divanerie e prendisole con un focolare centrale per godersi il panorama la sera.

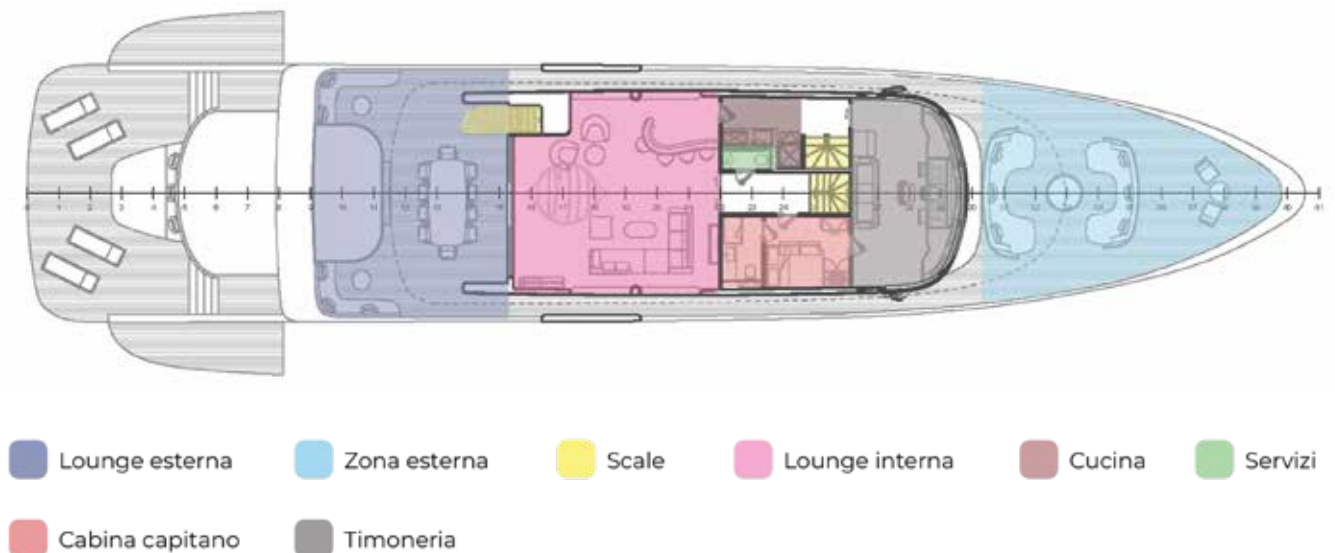

MACRO ZONING
MAIN DECK

Il **Main Deck** è molto spazioso e offre varie aree interessanti. Partendo da poppa, è presente una beach area con lettini e prendisole, oltre che una spaziosa piscina. Le murate laterali abbattibili permettono di estendere questa zona. Andando verso prua, all'interno è presente uno spazioso main living con comode sedute ed un grande tavolo. Proseguendo, è presente una cucina, un bagno per gli ospiti e una palestra per l'armatore o gli ospiti. La **suite armatoriale**, situata a prua del main deck, include una cabina armadio, un bagno e un balcone privato garantendo massimo comfort e privacy, oltre che alla possibilità di osservare un magnifico panorama.

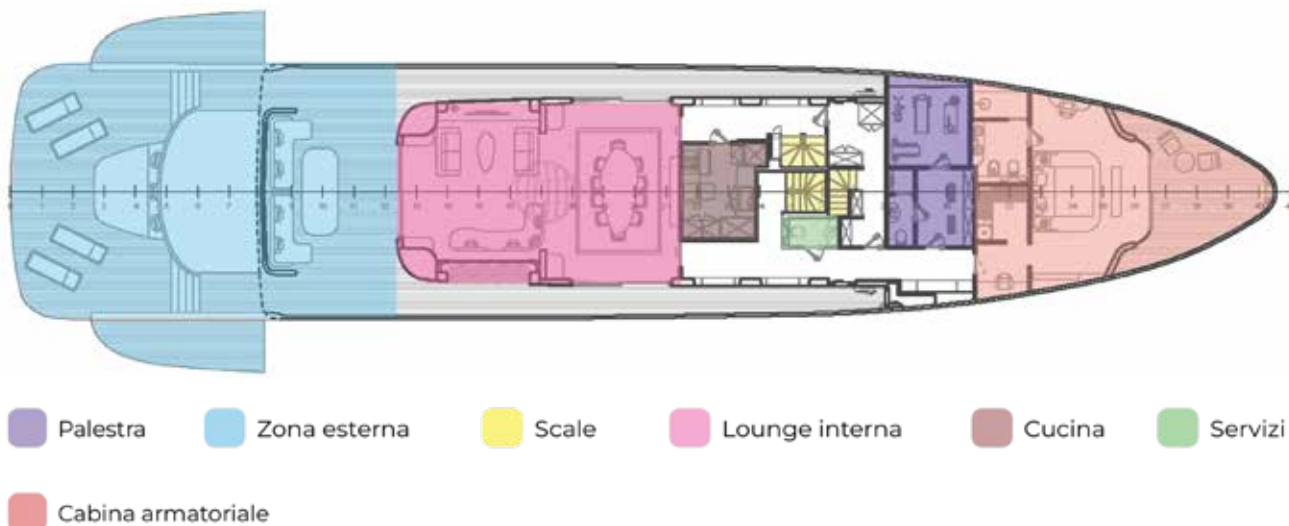

MACRO ZONING
LOWER DECK

Sul **Lower Deck** sono dedicate 4 cabine degli ospiti (fino a 8 persone) e **5 cabine per l'equipaggio (fino a 8 persone)** con spazi funzionali, una crew mess ampia, lavanderia, dispensa e accessi separati per evitare interferenze con gli ospiti. Verso poppa è presente una stanza massaggi con una sauna, il garage del tendere e l'area motori.



SECONDO TEMPIO

MICRO ZONING SUN DECK

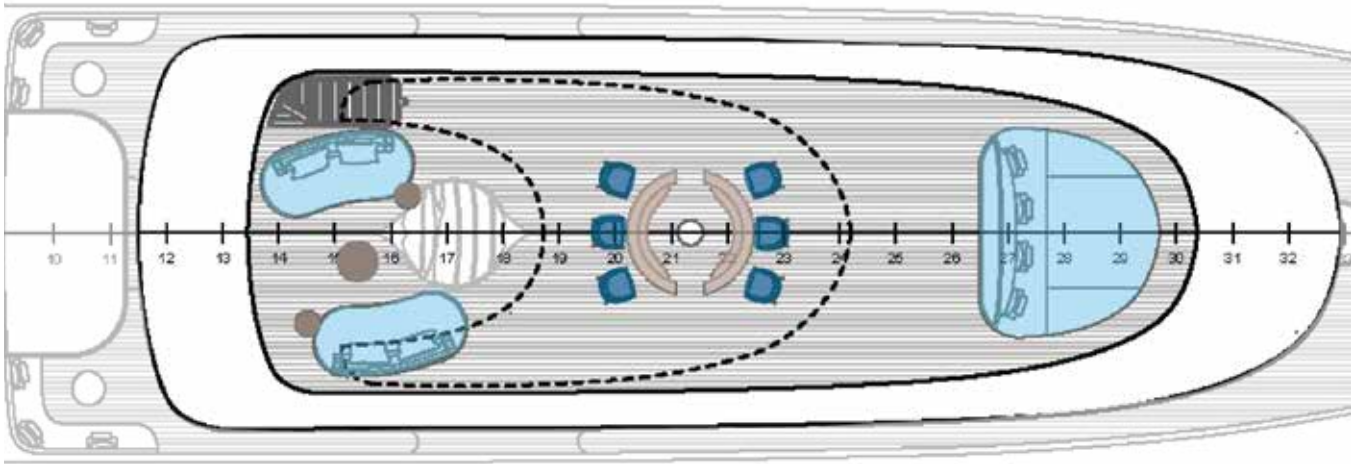

- Tavolo
- Divano
- Sedia

MICRO ZONING OUTDOOR E UPPER LIVING

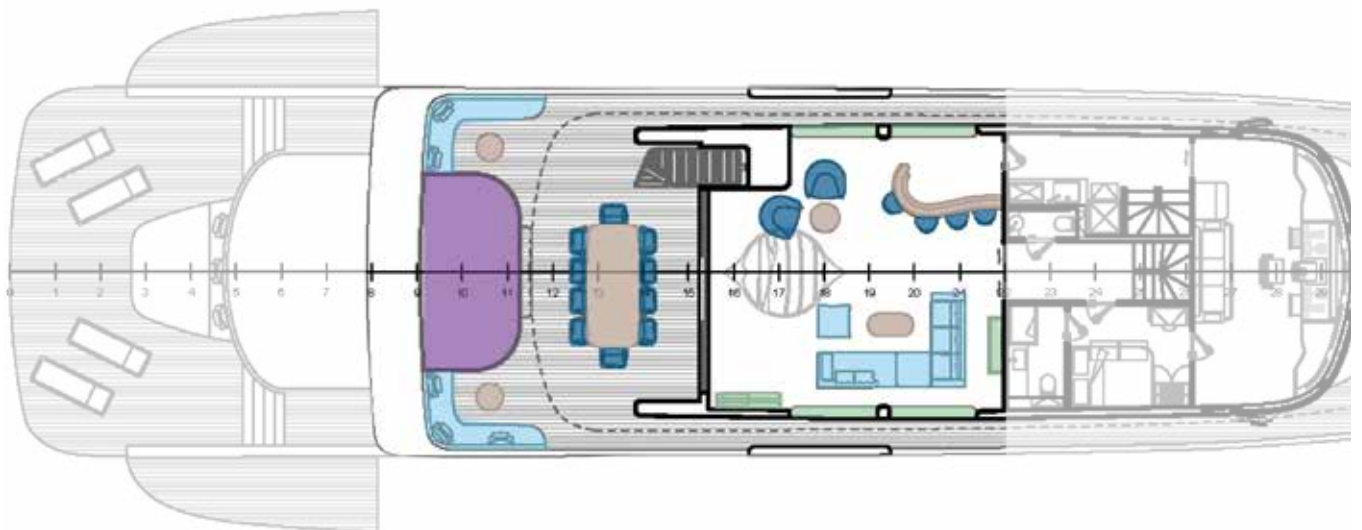

- Tavolo
- Divano
- Sedia
- Mobile
- Piscina

SECONDO TEMPIO

MICRO ZONING
MAIN LIVING

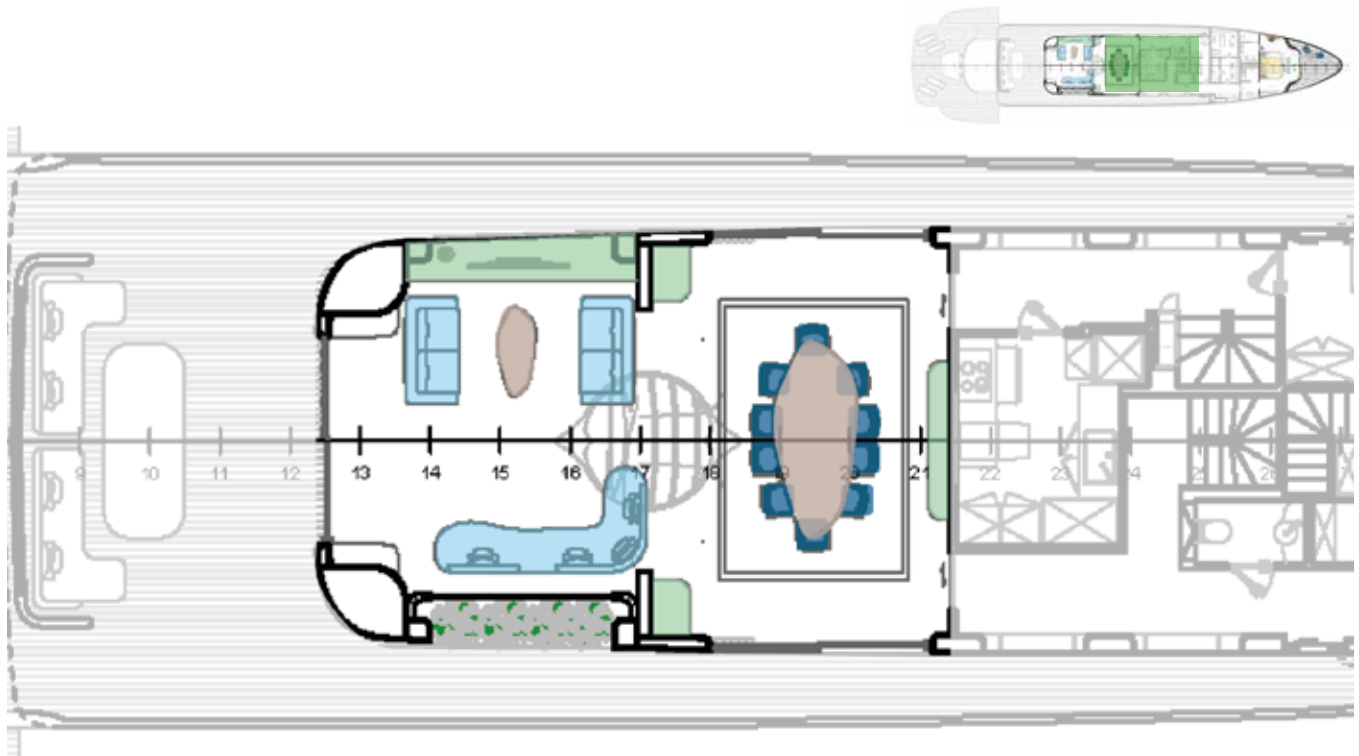

- Tavolo
- Divano
- Sedia
- Mobile

MICRO ZONING
MAIN LIVING

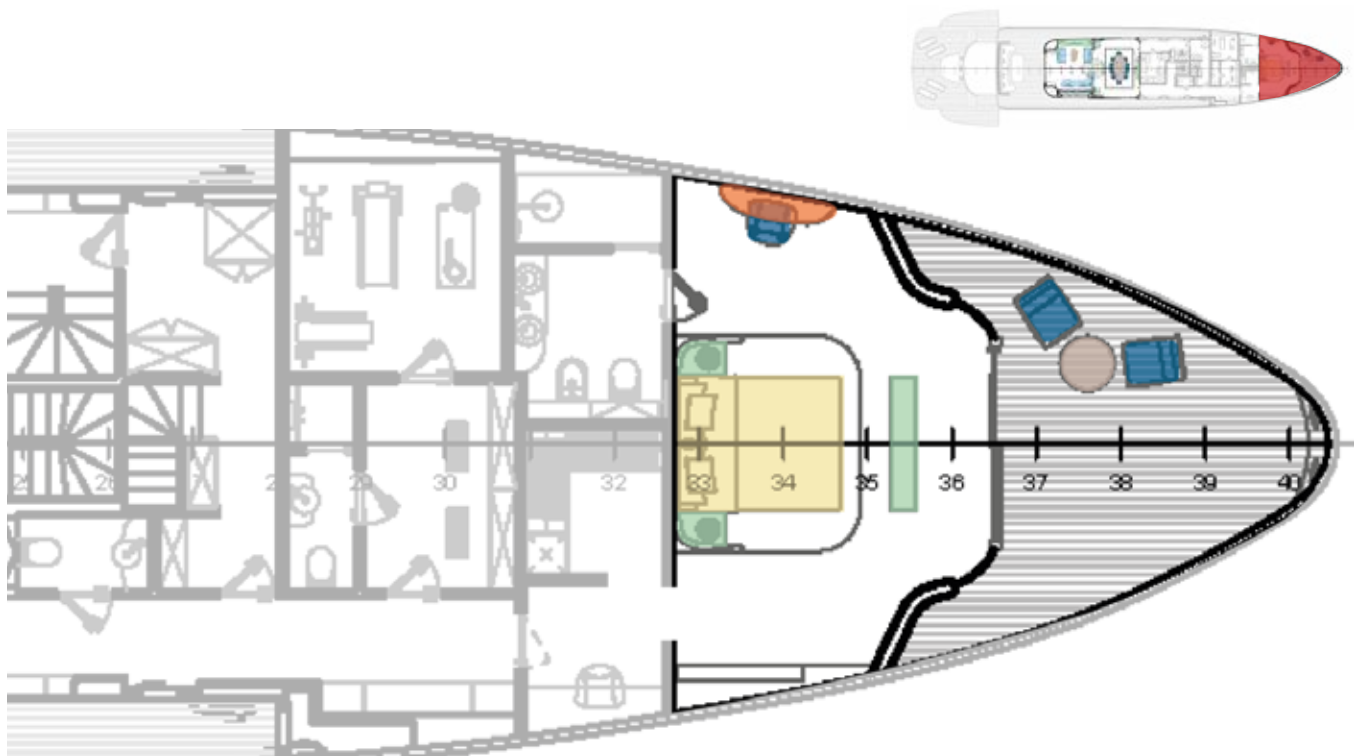

- Tavolo
- Divano
- Sedia
- Mobile
- Letto
- Scrivania

SECONDO TEMPIO

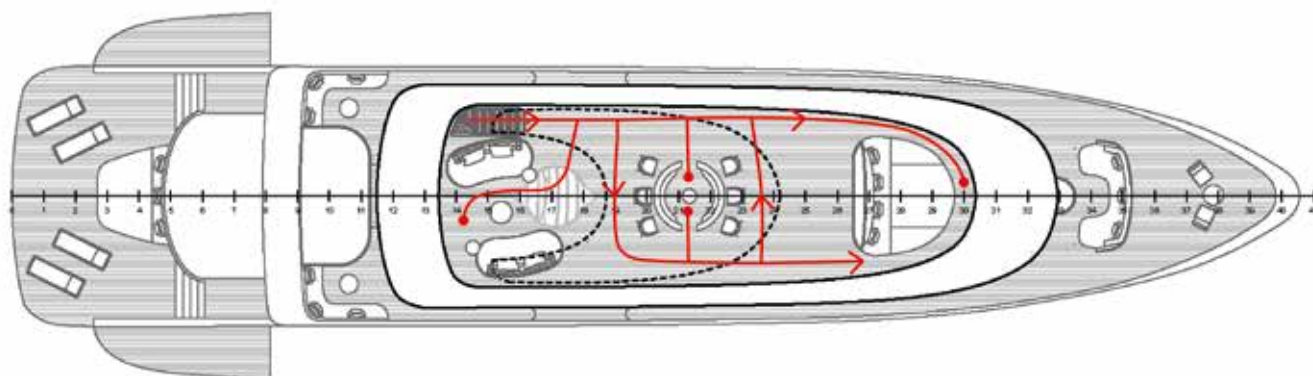

PERCORSI

SUN DECK

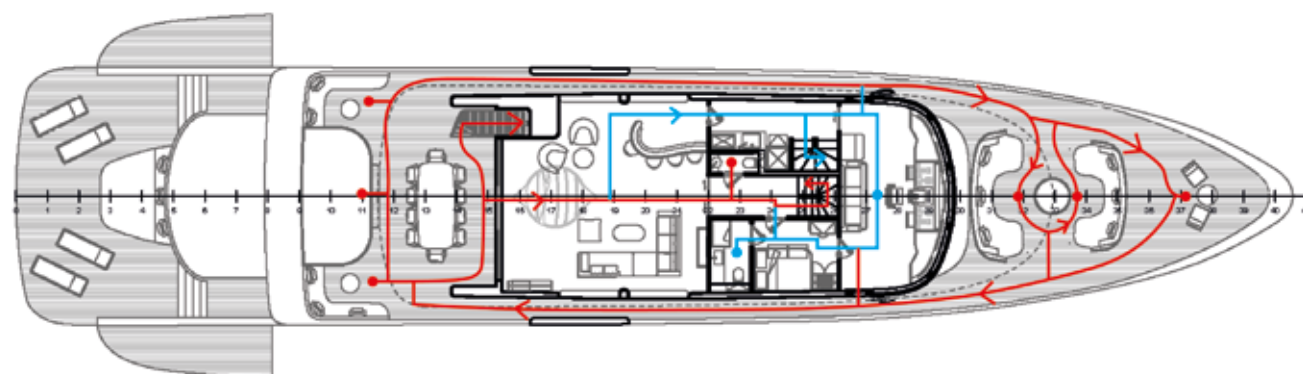

UPPER DECK



-  Percorso ospiti/armatore
-  Percorso equipaggio

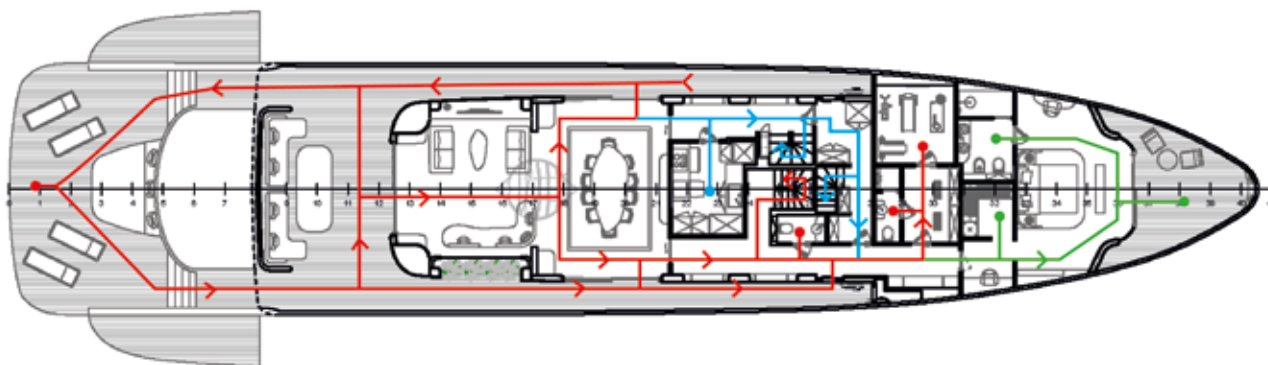

SECONDO TEMPIO

MAIN DECK

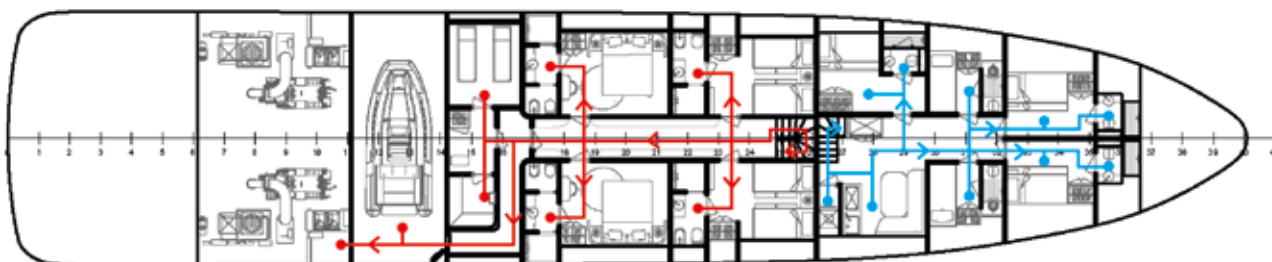

LOWER DECK



-  Percorso ospiti/armatore
-  Percorso armatore
-  Percorso equipaggio

SECONDO TEMPIO

ANALISI DEI 6 CRITERI
LIVING



SECONDO TEMPIO

ANALISI DEI 6 CRITERI
LIVING

FODERA

Il cielino del living è rivestito con un legno chiaro, che va a riprendere il materiale utilizzato anche per il pagliolo, con punti luce LED incassati che garantiscono un'illuminazione uniforme e discreta. Inoltre il cielino segue la forma della finestratura dando un senso di movimento all'ambiente. I pannelli delle pareti sono di un legno scuro che fa contrasto con il legno utilizzato per il cielino e il pagliolo. Questa combinazione dona un aspetto moderno e sofisticato, ottenuto con materiali leggeri e resistenti, ma anche grazie a finiture di pregio color oro. L'insieme conferisce al living un design elegantema naturale che ti trasporta in un ambiente più familiare e confortante, luminoso e di lusso in ambito nautico.



PARATIE
PANNELLI

PAGLIOLO
LEGNO

INFISSI e RIFINITURE
METALLO

CIELINO
PANNELLI



SECONDO TEMPIO

ANALISI DEI 6 CRITERI
LIVING

ELEMENTI D'ARREDO

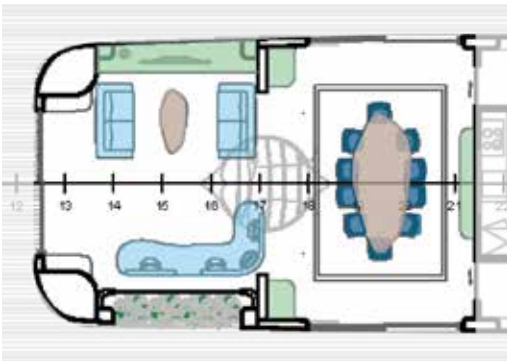

- 1) Divano Sospiro- Riva
- 2) Tavolo Flow- Mozea
- 3) Lampadario Maytoni- Erich

SECONDO TEMPIO

ANALISI DEI 6 CRITERI
LIVING

MATERIALI

I materiali utilizzati nell'arredo delle living del Maiora 42 Exuma esprimono un equilibrio tra lusso, modernità e comfort. Le superfici predominanti sono caratterizzate da tonalità neutre e finiture sofisticate, contribuendo a un'atmosfera raffinata ed elegante. Sono presenti delle comode sedute come i divani e le poltrone caratterizzate anche essi da colori neutri. Il pavimento in legno chiaro aggiunge calore e movimento, contrastando con la leggerezza delle pareti rivestite in pannelli chiari, probabilmente in materiali laccati o tessili. Le applique e i dettagli in metallo satinato conferiscono un tocco moderno e sofisticato.



1. **Legno** di quercia
2. **Marmo grigio**
3. **Tessuto** verde
4. **Legno** di ciliegio
5. **Marmo** scuro
6. **Tessuto** verde oliva
7. **Metallo** oro

SECONDO TEMPIO

ANALISI DEI 6 CRITERI
LIVING

COMPOSIZIONE E
ASPETTI LUMINISTICI



Pieni 

Luce naturale 

Vuoti 

Luce artificiale 

SECONDO TEMPIO

ANALISI DEI 6 CRITERI
LIVING

COLORE

La palette cromatica del main living è costruita attorno a un equilibrio raffinato tra toni naturali caldi e accenti verdi profondi, creando un'atmosfera elegante ma allo stesso tempo rilassante, perfettamente coerente con l'idea di uno spazio abitativo sul mare. Il colore dominante è rappresentato dalle sfumature chiare del legno, presenti nel pavimento e nel soffitto, che introducono una base calda e luminosa capace di amplificare la percezione di spazio e continuità. Questo tono neutro tende verso il beige e il sabbia, richiamando implicitamente elementi naturali come la spiaggia e la luce solare riflessa sull'acqua.

Su questa base neutra si inseriscono con decisione le variazioni di verde, che costituiscono il carattere distintivo dell'ambiente. Il grande divano curvo e le sedute della zona pranzo adottano un verde intenso e profondo, vicino alle tonalità del verde bosco o del verde smeraldo scuro, che dona profondità visiva allo spazio e introduce una sensazione di freschezza naturale. Questo colore viene ulteriormente ripreso e rafforzato dal giardino verticale di bambù e dal rivestimento della parete della zona dining, creando una continuità visiva che lega gli elementi d'arredo alla componente vegetale.

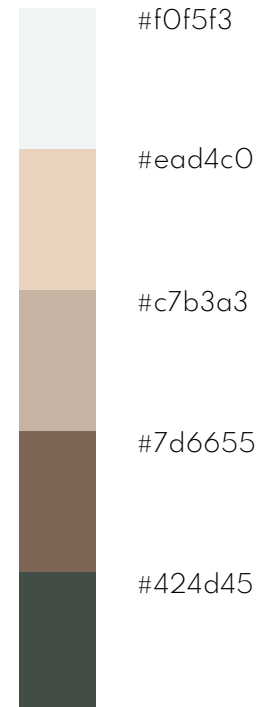

SECONDO TEMPIO

ANALISI DEI 6 CRITERI
MASTER CABIN



SECONDO TEMPIO

ANALISI DEI 6 CRITERI
MASTER CABIN

FODERA

Il cielino di questa cabina armatoriale è di legno scuro, in contrasto con il pagliolo che è di un legno più chiaro. Le paratie hanno un legno scuro che cambia da un lato con l'uso del tessuto verde che riprende il tessuto degli arredamenti. La paratia dietro al letto è di un tessuto color sabbia che gioca con la luce blu creando così un effetto particolare che ricorda il mare. Nel complesso la natura entra nella cabina dando un senso di confort ed eleganza.



PARATIE
LEGNO



PAGLIOLO
LEGNO



PAGLIOLO
MOQUETTE



PARATIE
TESSUTO



INFISSI
METALLO



CIELINO
LEGNO



SECONDO TEMPIO

ANALISI DEI 6 CRITERI
MASTER CABIN

ELEMENTI D'ARREDO

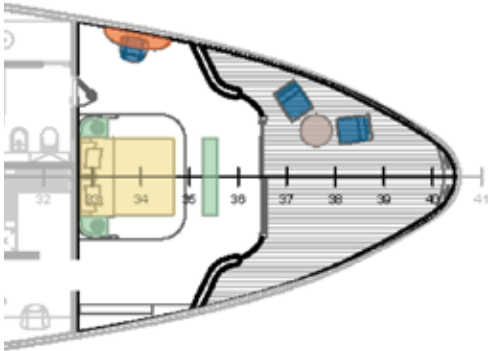

1) Letto ADA- Twils

2) Scrivania Boomerang- Mozea

SECONDO TEMPIO

ANALISI DEI 6 CRITERI
MASTER CABIN

MATERIALI

I materiali utilizzati nell'arredo della cabina armatoriale esprimono un equilibrio tra lusso, modernità e comfort. Le superfici predominanti sono caratterizzate da tonalità scure e finiture sofisticate, contribuendo a un'atmosfera raffinata ed elegante. Il piano della scrivania e i comodini combinano superfici in legno scuro con dettagli in metallo, creando un contrasto visivo che aggiunge profondità e carattere all'ambiente. Il pavimento in legno chiaro aggiunge calore e confort, facendo contrasto con le pareti rivestite in pannelli scuri. Il letto gioca usando materiali e colori caldi che forniscono un senso di morbidezza, ricollegandosi alla paratia presente dietro, rivestita in tessuto color sabbia, che richiama la sabbia e la sua tranquillità.



1. **Legno** di quercia
2. **Legno** di ciliegio
3. **Tessuto** verde oliva
4. **Metallo** lucido
5. **Legno** di quercia chiaro

SECONDO TEMPIO

ANALISI DEI 6 CRITERI
MASTER CABIN

COMPOSIZIONE



Pieni 

Luce naturale 

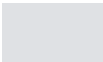
Vuoti 

Luce artificiale 

SECONDO TEMPIO

ANALISI DEI 6 CRITERI
MASTER CABIN

COLORE

La palette di colori di questa cabina armatoriale si basa su tonalità neutre ed eleganti, creando un ambiente raffinato e accogliente. Il beige domina sulle pareti e il ciellino, contribuendo a dare luminosità e ampliare visivamente lo spazio. Il marrone è utilizzato nei dettagli strutturali e negli arredi, creando un contrasto netto che enfatizza il design geometrico e dona un tocco di modernità. Il verde nell'arredamento completa la palette con una base solida e sofisticata, donando profondità e un senso di comfort. L'insieme cromatico è studiato per bilanciare luminosità, contrasto e comfort.



SECONDO TEMPIO

ANALISI DEI 6 CRITERI
UPPER LIVING



SECONDO TEMPIO

ANALISI DEI 6 CRITERI
UPPER LIVING

FODERA

L'upper living è un altro tuffo nella natura grazie all'ampio uso dei materiali naturali che si ricollega alle altre aree della barca. Come nel main living, il cielino segue le forme della vetrata e dona dinamicità all'ambiente. Sul cielino, sopra alla zona bar e la divaneria, sono presenti dei pannelli che ricordano delle isole a cui sono presenti degli specchi che danno luminosità e continuità all'ambiente. Le paratie sono in legno scuro e di tessuto con motivi verdi e marroni.



PARATIE
LEGNO

PARATIE
TESSUTO

PARATIE
TESSUTO

PAGLIOLO
LEGNO

INFISSI
METALLO

CIELINO
LEGNO



SECONDO TEMPIO

ANALISI DEI 6 CRITERI
UPPER LIVING

ELEMENTI D'ARREDO

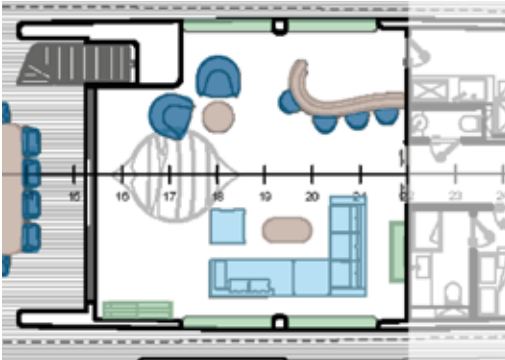

1) Poltroncina Shu Ying- Sp01

2) Tavolini Cicladi- Edra

3) Specchi Delta- Black Tie

SECONDO TEMPIO

ANALISI DEI 6 CRITERI
UPPER LIVING

MATERIALI

I materiali utilizzati nell'outdoor del Maiora 42 Exuma sono abbastanza classici, con un teak chiaro per il pagliolo, metallo nero per le rifiniture, che dona un senso di modernità. Il resto degli arredi, invece, sono rivestiti in tessuto, sia nero che biege.



1. **Tessuto** grigio
2. **Legno** di ciliegio
3. **Marmo** grigio
4. **Tessuto** marrone
5. **Legno** di quercia scuro
6. **Tessuto pelle** verde scuro
7. **Tessuto** verde chiaro

SECONDO TEMPIO

ANALISI DEI 6 CRITERI
UPPER LIVING

COMPOSIZIONE



Pieni 

Luce naturale 

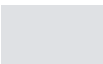
Vuoti 

Luce artificiale 

SECONDO TEMPIO

ANALISI DEI 6 CRITERI
UPPER LIVING

COLORE

La palette cromatica dell'upper living è costruita attorno a un equilibrio raffinato tra toni naturali caldi e accenti verdi profondi, creando un'atmosfera elegante ma allo stesso tempo rilassante, perfettamente coerente con l'idea di uno spazio abitativo sul mare. Il colore dominante è rappresentato dalle sfumature chiare del legno, presenti nel pavimento e nel soffitto, che introducono una base calda e luminosa capace di amplificare la percezione di spazio e continuità. Su questa base neutra si inseriscono con decisione le variazioni di verde, che costituiscono il carattere distintivo dell'ambiente. Il grande divano curvo e le sedute della zona pranzo adottano un verde intenso e profondo, vicino alle tonalità del verde bosco o del verde smeraldo scuro, che dona profondità visiva allo spazio e introduce una sensazione di freschezza naturale. Questo colore viene ulteriormente ripreso e rafforzato dal muschio verticale e dal rivestimento della parete della zona dining, creando una continuità visiva che lega gli elementi d'arredo alla componente vegetale.



#163e21

#f4e7de

#ebe0d4

#9e7a5b

#443a39

SECONDO TEMPIO

ANALISI DEI 6 CRITERI
OUTDOOR



SECONDO TEMPIO

ANALISI DEI 6 CRITERI
OUTDOOR

FODERA

L'outdoor risulta molto ampio e spazioso dando la possibilità così di osservare il panorama che lo circonda con materiali adatti all'esterno e agli agenti atmosferici. Il ponte è rivestito in teak chiaro, che conferisce calore ed eleganza all'ambiente oltre che risultare in armonia con gli spazi interni seguendo così lo stesso stile neutrale e minimalista.



PAGLIOLO
TEAK



STRUTTURA
FIBRA DI CARBONIO



SECONDO TEMPIO

ANALISI DEI 6 CRITERI
OUTDOOR

ELEMENTI D'ARREDO

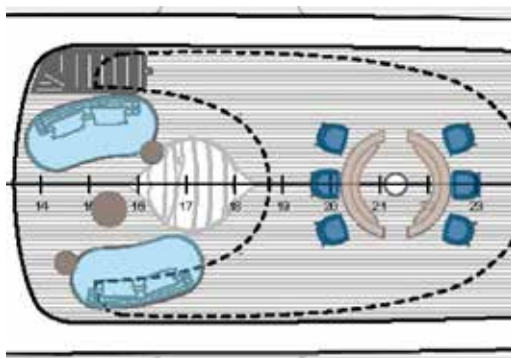

1) Divano Rever- Collezione Brera

2) Sgabello Musola- Nansa

SECONDO TEMPIO

ANALISI DEI 6 CRITERI
OUTDOOR

MATERIALI

I materiali utilizzati nell'outdoor del Maiora 42 Exuma sono abbastanza classici, con un teak chiaro per il pagliolo, metallo nero per le rifiniture, che dona un senso di modernità. Il resto degli arredi, invece, sono rivestiti in tessuto, sia nero che beige.

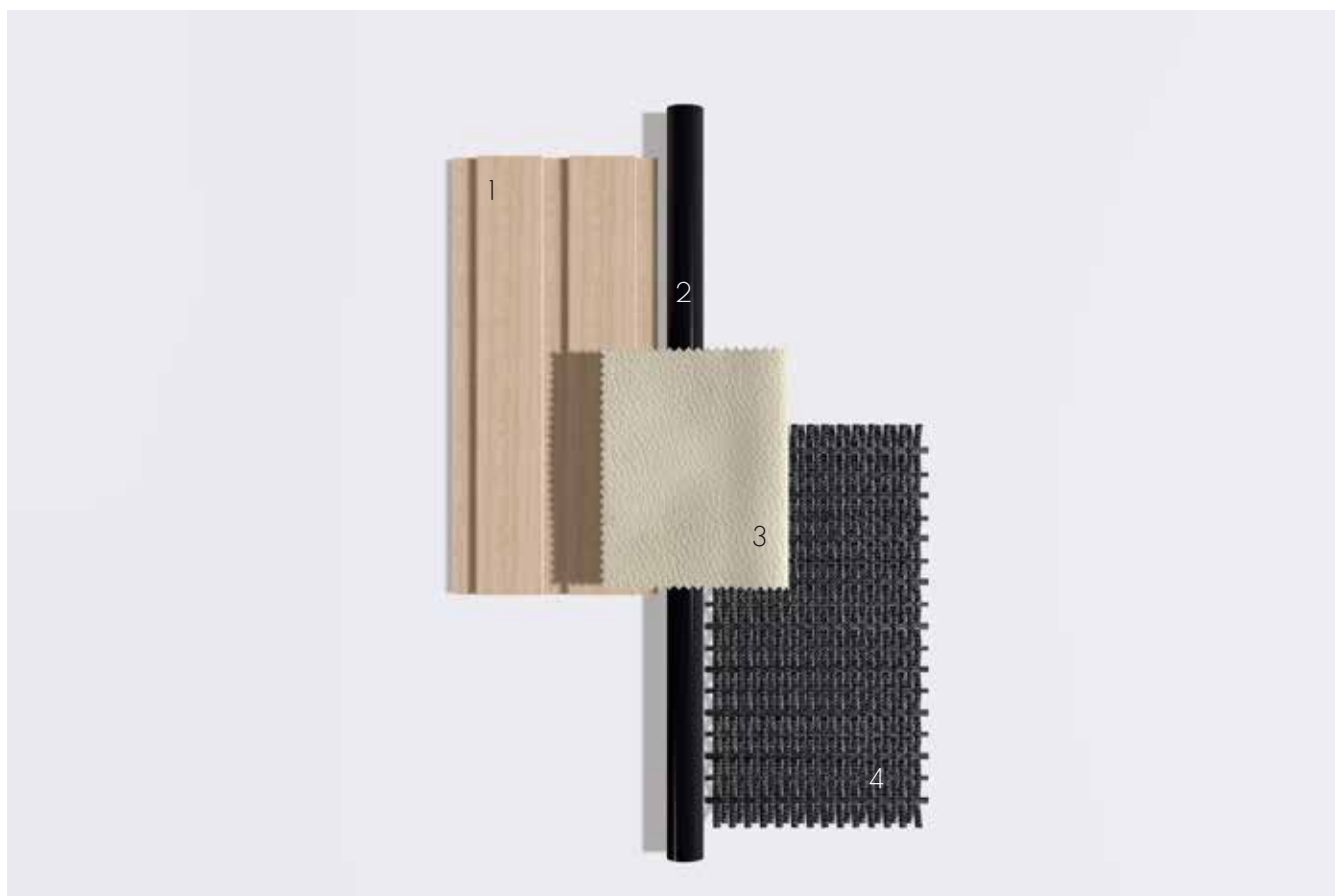

1. **Legno** teak chiaro
2. **Metallo** nero
3. **Tessuto** beige
4. **Tessuto** reticolato nero

SECONDO TEMPIO

ANALISI DEI 6 CRITERI
OUTDOOR

COMPOSIZIONE

Il prendisole è rivolto verso il mare, consentendo di godere del panorama. Il divano lounge, più appartato, offre uno spazio accogliente per conversazioni o momenti di tranquillità. L'arredamento è distribuito in modo arioso, senza risultare ingombrante, lasciando libertà di movimento.



Pieni 

Vuoti 

SECONDO TEMPIO

ANALISI DEI 6 CRITERI
OUTDOOR

COLORE

La combinazione di colori utilizzata per l'outdoor segue una palette minimalista e neutra, pensata per creare un'atmosfera rilassante ed elegante. In linea con le scelte progettuali troviamo colori naturali, come il marrone e il beige chiaro, accompagnati da un grigio scuro e un nero, a dare contrasto.



#f4e7de

#ebe0d4

#9e7a5b

#443a39

#26221f

04



Render



Render



Render

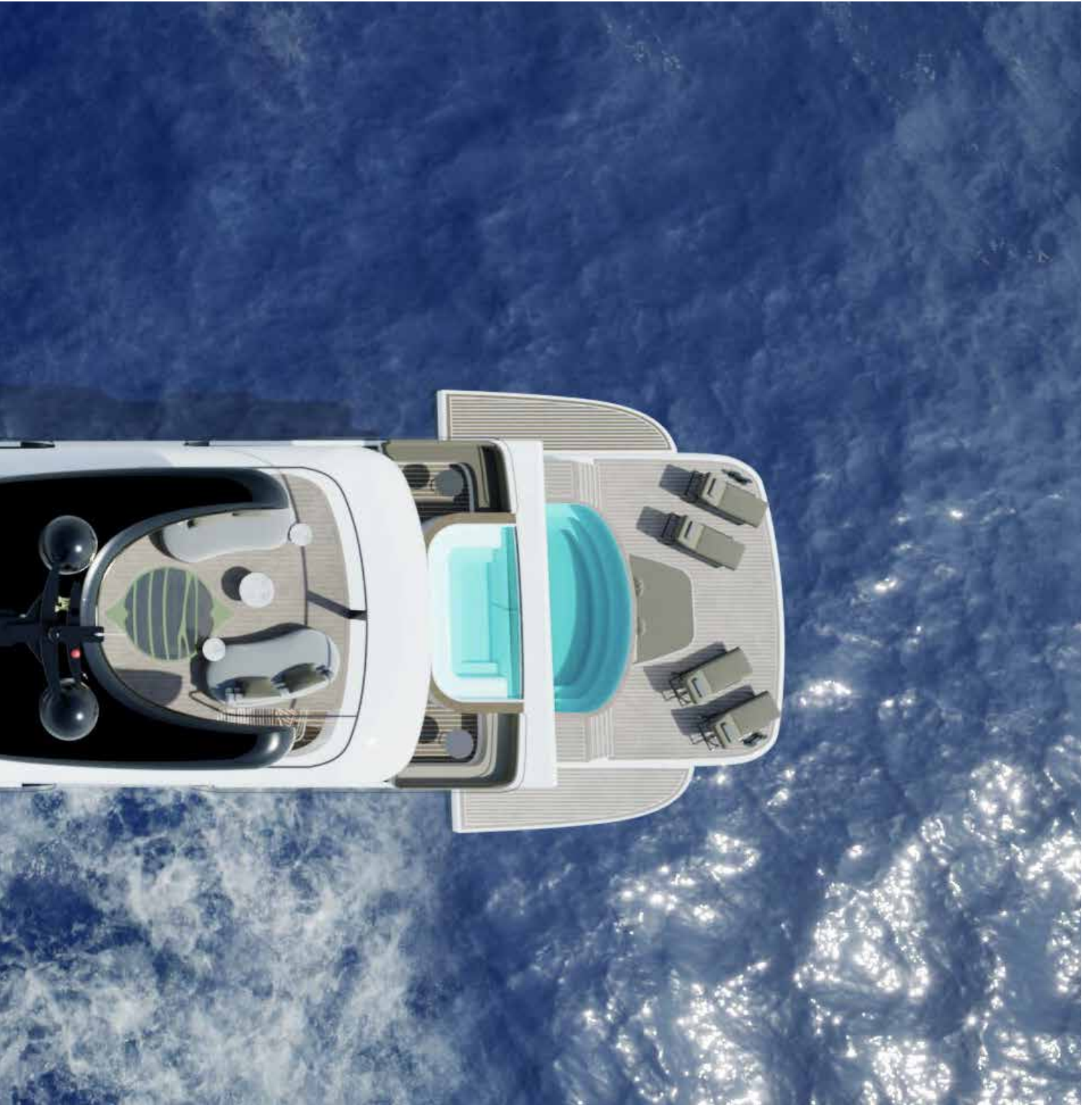

Render



Render



Render



Render



A life in nature

Render



Render



A life in nature

Render



Sitografia

<https://www.dors.it/2024/04/gli-interventi-nella-natura-fanno-bene-alla-salute-del-corpo-e-della-mente-lo-afferma-uno-studio-scientifico/>

<https://www.stateofmind.it/2025/10/natura-benefici-benessere/>

<https://www.infobuild.it/approfondimenti/architettura-biofilica-progetti/>

<https://www.ingenio-web.it/articoli/architettura-biofilica-storia-elementi-principali-e-vantaggi-nella-progettazione/>

<https://www.archdaily.com/tag/hiroshi-sambuichi>

<https://www.cannondesign.com/people/eric-corey-freed>

<https://princeclausfund.nl/awardees/kenneth-yeang>

<https://www.maiora.it/it/yacht/maiora-42-exuma/>

<https://benettiyachts.com/yachts/oasis/>

<https://sirenayachts.com/yachts/sirena-superyachts-42m/>

<https://www.elledecor.com/it/barche-motori/barche/a40721178/symbiosis-yacht-vivere-in-simbiosi-con-mare-e-verde/>

<https://vripack.com/portfolio/yacht-design/lily/>

<https://www.indemar.com/blog/2018/3/9/alla-scoperta-di-epiphany-lo-yacht-pi-costoso-del-mondo>

All trademarks, trade names, logos, and distinctive signs mentioned or used on SECONDO TEMPIO are the property of their respective owners. The use of such trademarks, trade names, logos, and distinctive signs does not imply endorsement, affiliation, or sponsorship by the owners, unless expressly stated. Any references to third-party trademarks are made for illustrative purposes to identify compatible products and services, with no intention to infringe on intellectual property rights."

